

KIORITZ

共立バッテリー刈払機

取扱説明書

型式

BSR240U

 **警告**

ご使用前に、必ず取扱説明書をよく読んで正しく作業してください。
取扱説明書の指示内容を守ってください。
守らなかった場合は、死亡または重傷事故を起こす恐れがあります。

目次

安全にご使用いただくために	3
1 付属品の確認	8
2 各部の名称と警告表示ラベル	9
3 作業の準備	10
3-1. バッテリーの充電	10
3-2. バッテリーの取り付け・取り外し	12
3-3. 組み立て	12
3-4. 刈刃の取り付け	13
3-5. バランスの調整	15
4 始動・停止	17
4-1. 始動	17
4-2. 停止	18
4-3. バッテリー容量表示	18
4-4. エラー表示	19
5 刈払作業	20
5-1. 作業姿勢	21
5-2. 刈払作業	22
6 点検・整備	23
6-1. 点検・整備の目安	23
6-2. 作業後の点検・整備	24
6-3. 刈刃の交換	24
6-4. 25 時間毎点検・整備要領	25
7 保管	26
8 故障対策	27
8-1. 故障診断表	27
8-2. 製品の廃棄	27
8-3. バッテリーの回収	28
9 仕様	29
10 その他	30
10-1. 補用品と消耗品	30

安全にご使用いただくために

重要なお知らせ



警告

製品をご使用になる前に、取扱説明書を必ずお読みください

取扱説明書

- この取扱説明書には、製品の組み立てや操作、点検・整備に必要な事項が書かれているので、よく読んで理解してください。
- この取扱説明書は、いつでも読めるように保管してください。
- 製品の改良のため、予告なしに内容を変更することがあります。
- 使用している図は説明をわかりやすくするため、現品と異なる場合があります。
- 損傷により読めなくなったり、紛失した場合は、販売店から購入してください。

事故や重傷を負う原因となります。



製品の使用目的以外の使用禁止

- この製品は背丈の低い雑草刈に使用してください。付属の刈刃でかん木や木を切らないでください。
- 本書に記載されている用途以外に使用しないでください。

事故や重傷を負う原因となります。

製品の改造禁止

- 製品を改造しないでください。

事故や重傷を負う原因となります。

点検・整備をしていない製品の使用禁止

- 定期的に点検・整備をしてください。
- 点検・整備をするときは、バッテリーを取り外してください。

事故や重傷を負う原因となります。

製品の貸与、譲渡

- 製品を貸すとき、譲るときは、この取扱説明書も渡してください。

事故や重傷を負う原因となります。

製品の使用者

- 体調不良、疲労している、酒類を飲んでいる、薬物を服用しているなど、体調が万全でないときは使用しないでください。
- 次のような人は使用しないでください。

- ◆ 妊娠している人
- ◆ 16歳未満の人
- ◆ 取扱説明書の内容を理解していない人

事故や重傷を負う原因となります。



保証書

- 使用目的以外の作業による製品の故障、あるいは改造による故障の場合は、メーカー保証の対象外になりますのでご注意ください。詳しくは保証書をお読みください。

健康管理

- 休憩をとりながら余裕を持って作業をしてください。手足や身体を温かくしてください。
- 作業中に体調が悪くなった場合はすぐに作業を中止してください。
- 厚生労働省の通達は次のとおりです。

- ◆ 1日の使用時間：2時間以内
- ◆ 1回の連続作業時間：30分以内
- ◆ 1回の連続作業後の休止時間：5分以上

健康障害を受ける恐れがあります。

安全にご使用いただくために



警告

服装の点検

○ 身体に合った作業衣を着用し、次のことを守ってください。

- ◆ 上着（長袖）のボタン、ファスナを完全にし、袖口をきちんと閉め、すそはズボンに入れる
- ◆ ズボンはすそ閉まりの良い長ズボンを着用し、すそは作業靴の上部にはさみ込む
- ◆ ネクタイや装飾品は着用しない
- ◆ 髪の毛は肩より上でまとめる

事故や重傷を負う原因となります。

保護具の着用

○ 下記の保護具を着用してください。

- ◆ 保護帽（ヘルメット）：頭部の保護
- ◆ 耳覆い（イヤーマフ）や耳栓：聴力の保護
- ◆ 保護めがね（ゴーグル）：目の保護
- ◆ フェースシールド：顔の保護
- ◆ 保護手袋：寒さなどから手を保護
- ◆ 滑りにくい丈夫な作業靴（先しん入り）：足の保護
- ◆ すね当て：脚の保護

視覚障害、重傷などを負う原因となります。

○ 必要に応じて下記の保護具をご使用ください。

- ◆ 防じんマスク：呼吸器の保護
- ◆ 防蜂網：蜂の襲来対策

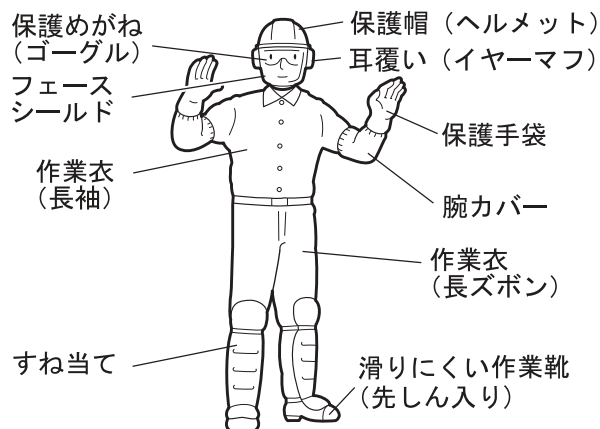

製品の使用環境・作業環境

○ 次のような場合は製品を使用しないでください。

- ◆ 降雨時や落雷の恐れがあるとき
- ◆ 急傾斜地や足元が不安定で滑りやすい場所
- ◆ 夜間や視界が悪い場所

転落や滑落、誤った操作などにより事故や重傷を負う原因となります。

○ 緩やかな傾斜地では、等高線方向に作業をしてください。

転倒して重傷を負う原因となります。

事故やケガへの備え

○ 事故やケガに備え、下記の用具を用意してください。

- ◆ 救急箱（応急手当用）
- ◆ タオルや手ぬぐい（止血用）
- ◆ 呼子や携帯電話（外部との連絡用）

応急手当や外部への連絡ができず、症状が悪化する恐れがあります。

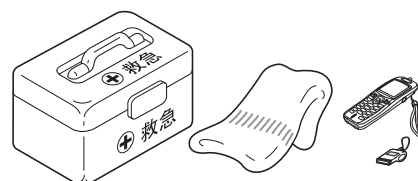

発火・発煙・火災への備え

○ 発火・発煙・火災に備え、消火器やシャベルを用意してください。

○ モータユニットから発火または発煙したら、身体から製品を離し、身体の安全を確保してください。

○ 周囲に類焼ないようにシャベルで砂を掛けるか、消火器で消火してください。

あわてて対処しようとする、火災やその他の傷害の拡大につながります。

安全にご使用いただくために

充電器、バッテリー 取り扱い上の注意



危険

充電器

- 定格表示 (AC100 V) してある電源で使用してください。

誤った充電条件で充電すると、充電ができなかったり異常な充電が行われ、バッテリーの発熱、破裂、発火の原因となり火災を起こしたり、火傷を負うこととなります。

- 充電器の分解、改造をしないでください。

発熱、発火の原因となり火災を起こしたり、火傷を負うこととなります。

- 自動車のダッシュボードや窓際など直射日光の当たる場所、炎天下駐車の内など、高い温度になる場所で充電しないでください。

高温になると危険を防止するための保護機構が働き、充電できなくなったり、保護回路が壊れて異常な電流や電圧で充電され、発熱、破裂、発火の原因となり、火災を起こしたり、火傷を負うこととなります。

バッテリー

- バッテリーを液体で濡らさないでください。

バッテリーが異常な電流、電圧で充電され、発熱、破裂、発火の原因となり火災を起こしたり、火傷を負うこととなります。



- 自動車のダッシュボードや窓際など直射日光の当たる場所、炎天下駐車の内など、高い温度になる場所に放置しないでください。

バッテリーの漏液させる原因となり火災を起こしたり、火傷を負うこととなります。

- 本書に記載している専用の充電器で正しく充電してください。

- 外傷、変形の著しいバッテリーは使用しないでください。

- バッテリーの分解、改造をしないでください。

- バッテリーは次のような取り扱いをしないでください。

- ◆ 火の中に投入したり、ホットプレートなどで加熱する
- ◆ 強い衝撃を与える
- ◆ 鋭いもので刺したり、踏みつける
- ◆ バッテリーの端子部に直接はんだ付けをする
- ◆ バッテリーの+極と-極を金属で接続する
- ◆ 保管の際に電気を通しやすいものと一緒にする

絶縁物が溶けたり、保護機構を損傷し、発熱、破裂、発火の原因となり火災を起こしたり、火傷を負うこととなります。

- バッテリーを直接電源コンセントや車のシガレットコンセントに接続しないでください。

感電、発熱、破裂、発火の原因となり火災を起こしたり、火傷を負うこととなります。

安全にご使用いただくために



充電器

- 規定の充電時間を越えても充電が完了しない場合は充電をやめてください。

感電、発熱、破裂、発火の原因となります。

- 濡れた手で電源プラグに触れないでください。

感電の原因となります。



- 風通しの良い場所で充電してください。

- 雨中や湿気が多い場所で充電をしないでください。

感電やバッテリーの発熱、破裂、発火の原因となります。

- 充電器から煙が出たり、発火した場合は、電源プラグを電源コンセントから抜いてください。

発熱、破裂、発火の原因となります。

- 充電器を使用しない場合は、電源プラグを電源コンセントから抜いてください。

感電やショートして発火する原因となります。

バッテリー

- 電子レンジや高压容器の中に入れてください。

バッテリーの密封状態が壊れ、発熱、破裂、発火の原因となります。

- バッテリーの通風口をふさがないでください。

発熱、破裂、発火の原因となります。

- 作業をしないときはバッテリーを取り外してください。

不意の始動で事故や重症を負う原因となります。

- 充電中はバッテリーを可燃物に近づけたり、覆ったりしないでください。

発熱、破裂、発火の原因となります。

- バッテリーの使用、充電、保管時に、異臭、発熱、変色、変形、その他、今までと異なることに気づいた時は、製品または充電器より取り出し、使用しないでください。

発熱、破裂、発火の原因となります。

- 漏液や異臭がする場合は、直ちに火気より遠ざけてください。

漏液した電解液に引火し、破裂、発火の原因となります。

- 漏液した電解液が目に入ったり皮膚についた場合は、流水で洗浄し直ちに医師の手当てを受けてください。

失明したり、皮膚がかぶれたりする原因となります。

安全にご使用いただくために

警告表示について

 危険
その警告に従わなかった場合、死亡または重傷を負うことになるものです。

 警告
その警告に従わなかった場合、死亡または重傷を負う可能性があるものです。

 注意
その警告に従わなかった場合、ケガを負う恐れのあるものです。

その他の表示について

	丸に左斜線の入ったこの記号は、表示されているものがすべて禁止されていることを表します。
---	---

重要
重要として囲まれた文章は、この取扱説明書で説明されている製品の使用、点検、保守、保管に関する重要な注意事項です。

シンボルマークについて

シンボルマーク	意味	シンボルマーク	意味
	ご使用前に取扱説明書をよく読み、正しく作業すること		電気ショックに注意すること
	作業中は保護具を必ず着用すること		雨中では使用しないこと
	手の切断に注意すること		火災に注意すること

1. 付属品の確認

○欠品や破損などがありましたら、お買い求めの販売店にご連絡ください。

製品本体

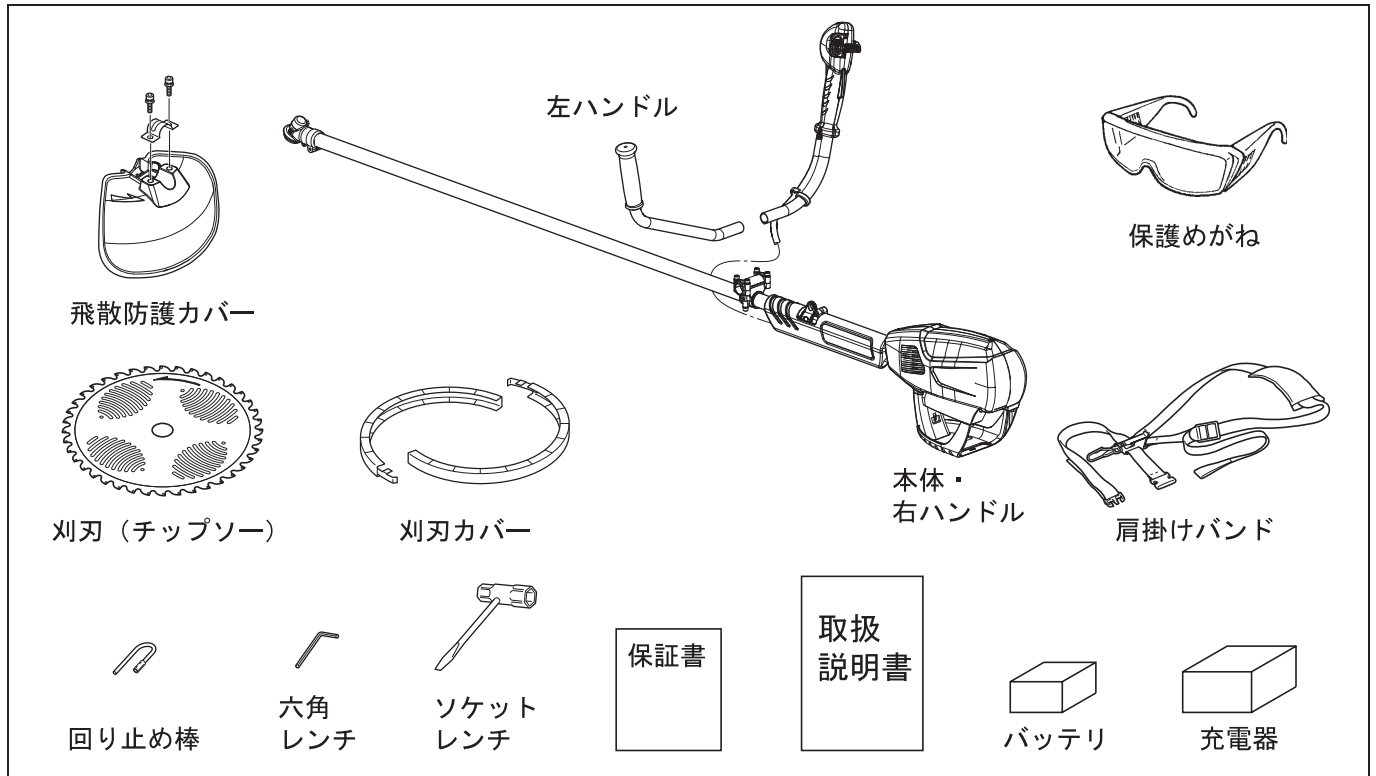

バッテリーの箱

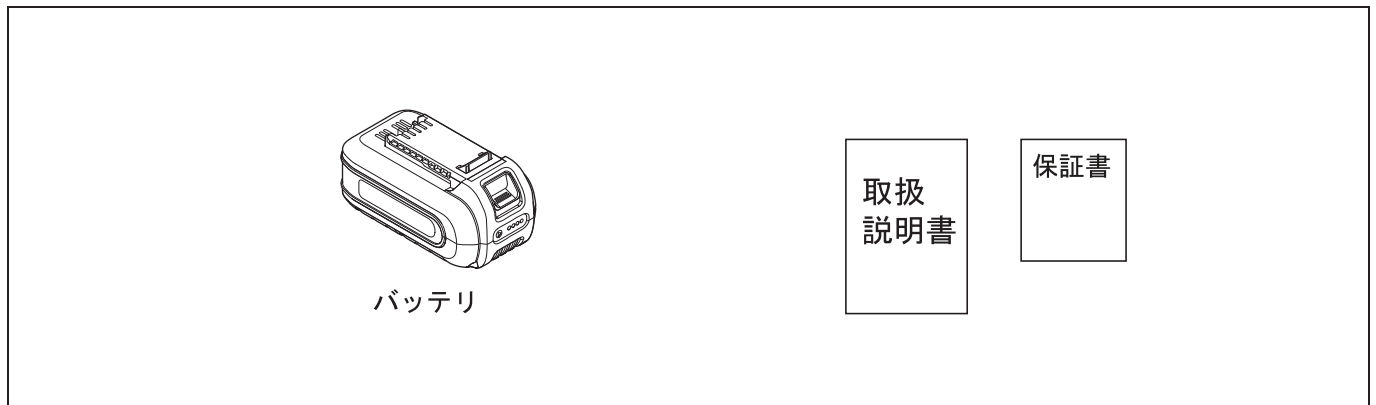

充電器の箱

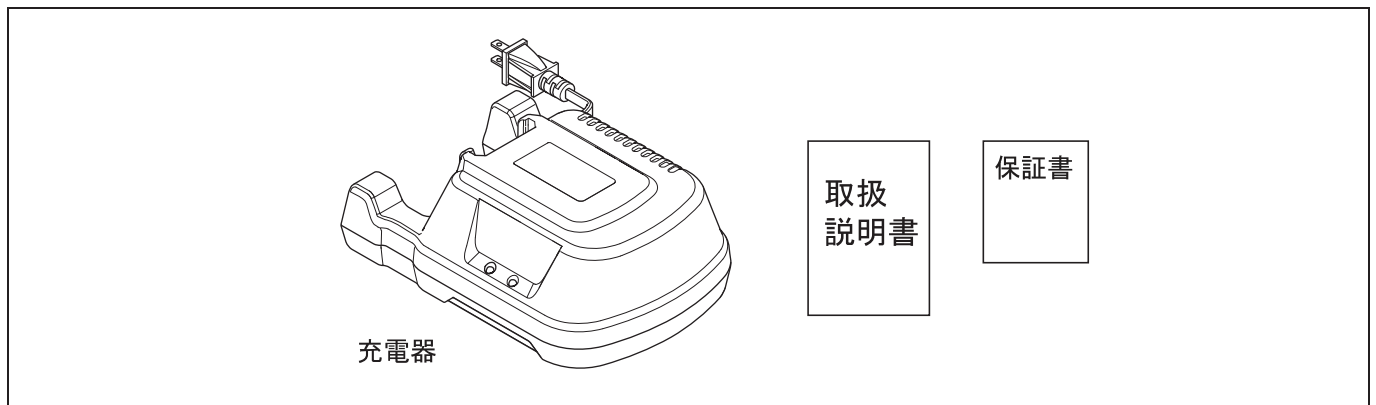

2. 各部の名称と警告表示ラベル

- 本書で説明している製品の各部の名称および警告表示ラベルを示しています。ご使用前に各部の名称およびラベルの意味を理解してください。
- ラベルが摩滅したり破損して内容が確認できなくなった場合や、はがれて紛失した場合は、販売店からラベルを購入し、下図に指示してある箇所に貼り、常にラベルが確認できる状態を維持してください。

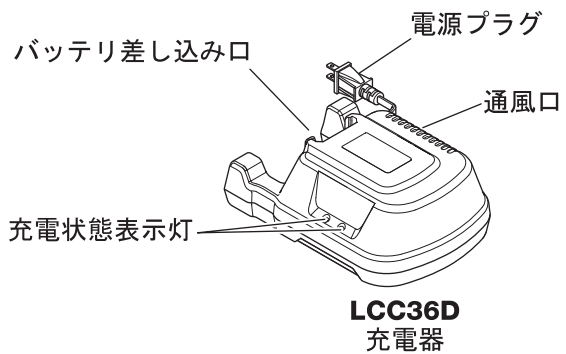
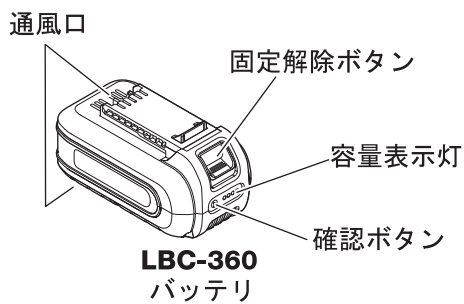
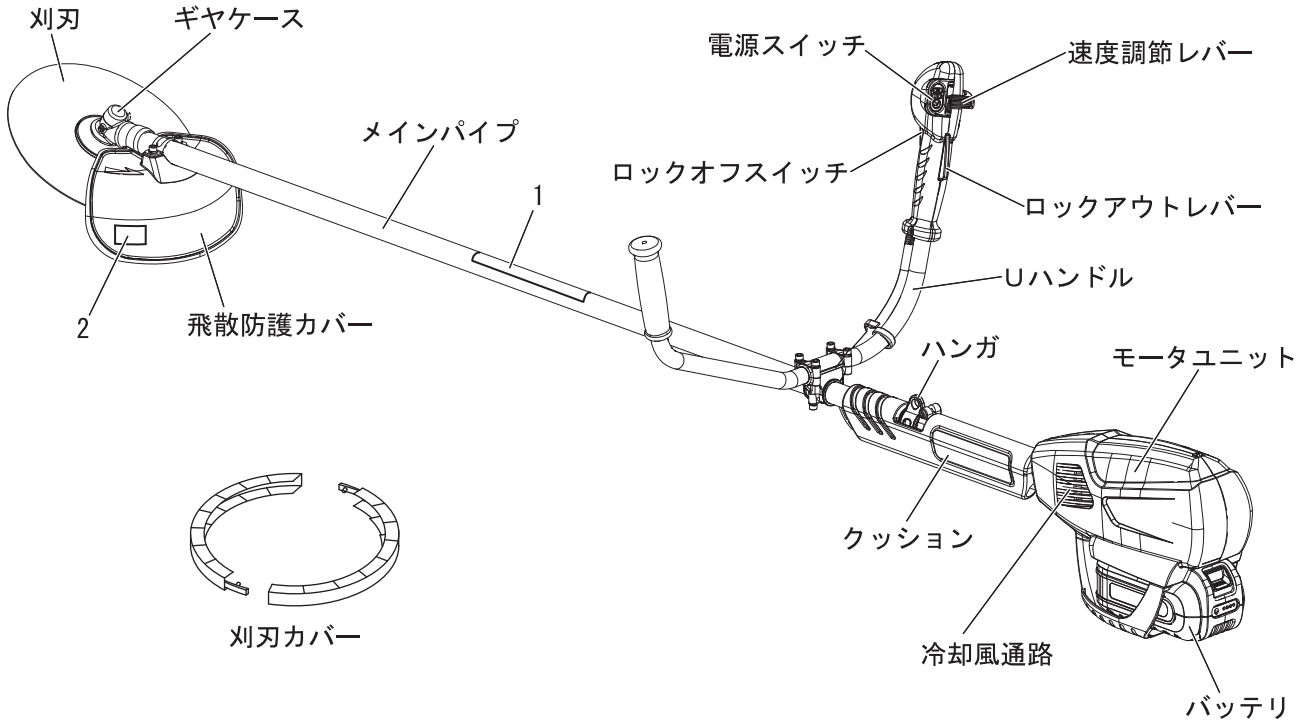

1. 部品番号 X505-007041

⚠ 危険		⚠ 警告			
飛散防護カバーは、必ず取付けて使用すること。		作業中は1.5メートル以内に人、動物近付けないこと。		作業中は保護具を必ず着用すること。雨中では使用しないこと。	

2. 部品番号 X505-007090

⚠ 注意	
移動時、保管時は必ず刈刃カバーを取付けること。	ご使用前に取扱説明書を読み、正しく作業すること。

⚠ 警告
<ul style="list-style-type: none"> ●ワレ、カケ、変形のある刈刃は絶対に使用しないで下さい。 ●刈刃の点検、清掃、交換の際は電源スイッチを切り、バッテリーを本体から抜いて下さい。

3. 作業の準備

3-1. バッテリーの充電

⚠ 注意

- 充電器の通風口をふさがないでください。
バッテリーが発熱、破裂、発火する恐れがあります。
- 充電器のコードを乱暴に扱わないでください。
 - ◆ コードを持って充電器を運ばないでください
 - ◆ コードを引っ張って電源コンセントから抜かないでください
 - ◆ 踏まれたり、引っ掛けられたり、無理な力を受けて損傷することがないようにしてください
- 損傷した充電器は使用しないでください。
感電やショートして発火する恐れがあります。



重要

- 充電温度範囲（5 ~ 40 ）以外で充電しないでください。
- 初めてご使用する際に、サビ、破損など外観の異常が見られた場合は、使用しないで、お買い求めの販売店にご連絡ください。
- 輸送時はバッテリーが破損したりショートしないように梱包してください。
- 長期間本製品を使用しない場合は、規定充電量の約半分を充電し、乾燥した場所で保管してください。また、6ヶ月に一度は補充電をしてください。
- 規定時間（29 ページの「仕様」を参照）の充電をしても使用時間が極端に短くなった場合は、指定の新しいバッテリーと交換してください。

バッテリーの充電

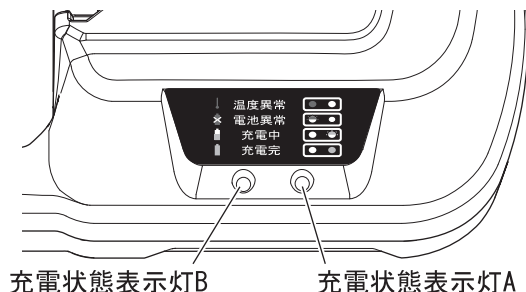
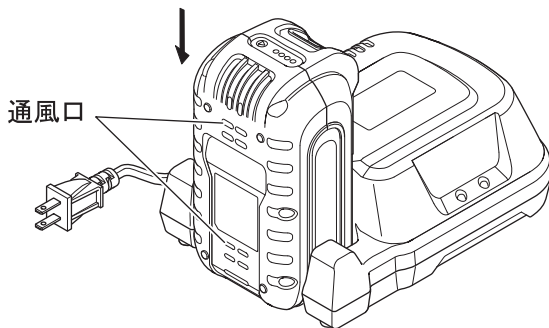

初めて使用する前に、必ず補充電をしてください。

1. 充電器の電源プラグを電源コンセント（AC100 V）に差し込んでください。
2. バッテリーの通風口にゴミ、ホコリなどが無いことを確認してください。
3. バッテリーを充電器の差し込み口に確実に差し込んでください。





重要

- 充電器は充電以外の用途に使用しないでください。
 - 昇圧器などのトランス類を使用したり、直流電源やエンジン発電機では使用しないでください。
4. 充電器の充電状態表示灯 A が緑色に点滅し、充電を開始します。充電中、バッテリーの容量表示灯が右から左にかけて点滅します。充電器の緑の点滅が点灯に変われば充電完了です。（目安 50 分）
 - * 充電中は充電器内臓の冷却ファンが働きます。
 5. 充電中、もしくはバッテリーを充電器に差し込んだ時点で、充電状態表示灯 B が赤く点滅している場合は、バッテリーまたは充電器の異常です。速やかにバッテリーを充電器から外し、充電器の電源プラグを電源コンセントから外して充電をやめてください。
 6. 充電が終わったらバッテリーを充電器から外し、充電器の電源プラグを電源コンセントから外してください。
 - * 充電が終了したバッテリーを充電器に差し込んだままにすると、バッテリー劣化の原因となります。

3. 作業の準備

充電器の充電状態表示灯





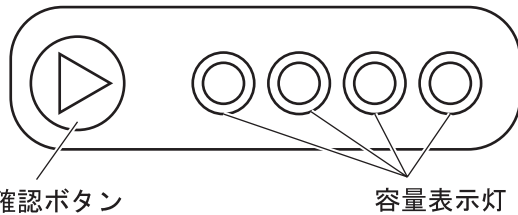

充電器には充電状態を表示する充電状態表示灯が前面についています。バッテリーを充電器に差し込んだときに点灯または点滅します。

充電状態表示灯の表示	状態	内容及び対処方法
	充電中	充電中です。
	充電完了	充電が完了しました。充電器からバッテリーを取り外してください。
	充電不可	充電ができない状態です。バッテリーの取り付け部分または充電器とバッテリーの端子部が汚れていないかを確認し、汚れていたら清掃してください。 ◆上記を確認して状態が改善されない場合は充電器またはバッテリーの異常と考えられます。販売店にご連絡ください。
	温度待機	バッテリーの温度が充電可能温度範囲外です。バッテリーが充電可能温度になれば自動的に充電を開始します。

バッテリーの容量表示



バッテリーの確認ボタンを押すと、容量表示灯が点灯または点滅して容量を表示します。

容量表示灯の表示	容量	容量表示灯の表示	容量
	80-100%		10-39%
	60-79%		10% 未満
	40-59%		残量無し

3. 作業の準備

3-2. バッテリーの取り付け・取り外し

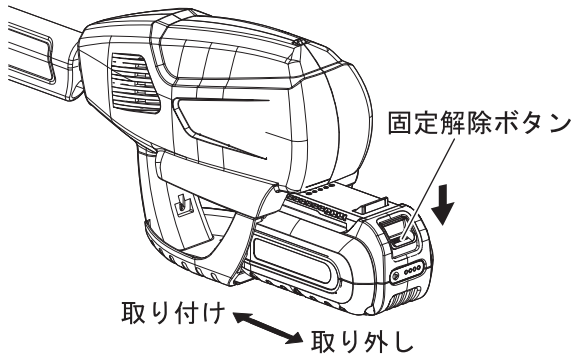

■ 取り付け

- (1) 製品本体後方のバッテリー取り付け位置の溝にバッテリーを合わせ、確実に差し込んでください。
- (2) カチッと音がして、固定されれば取り付け完了です。

■ 取り外し

- (1) 電源スイッチが切れていることを確認してください。
- (2) 取り外すときは、バッテリーの固定解除ボタンを押しながら製品本体より引き抜いてください。

3-3. 組み立て



警告

○ 取扱説明書をよく読んで、正しく組み立ててください。

誤って組み立てた製品を使用すると、事故や重傷を負う原因となります。



ハンドルの組み立て

重要

○ ハンドルは、警告表示ラベルに重ならないように組み立ててください。

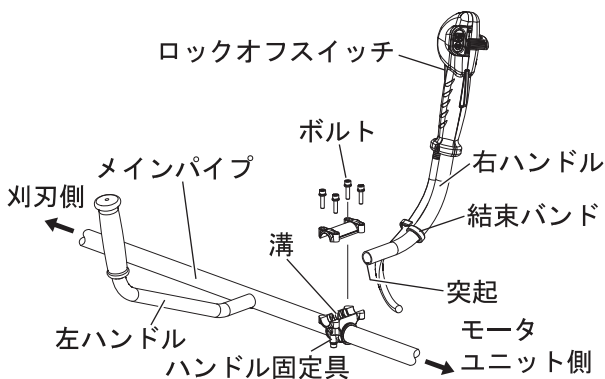

U ハンドルの組み立て

1. 付属の六角レンチで、ハンドル固定具の4本のボルトを取り外してください。
2. ロックオフスイッチの付いているハンドルを右手側にしてください。
3. ハンドル固定具の「溝」にハンドル先端の「突起」を合わせてください。
4. メインパイプとハンドルを操作しやすい角度にして、ハンドルが動かないようにハンドル固定具を4本のボルトで締め付けてください。

飛散防護カバーの取り付け

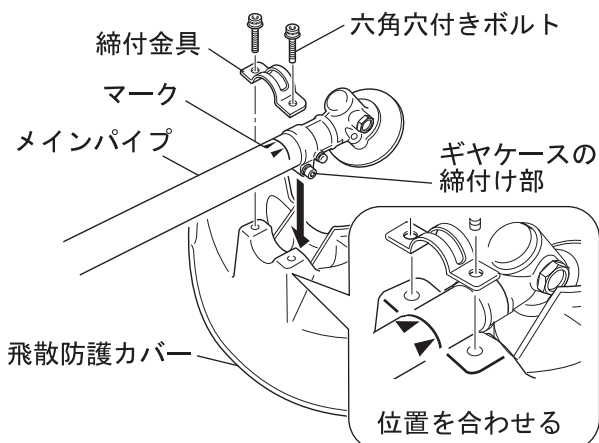

* あらかじめ飛散防護カバーに締め付け金具が取り付けられている場合は、付属の六角レンチで締め付け金具の2本の六角穴付きボルトを取り外してください。

1. ギヤケースの締め付け部を飛散防護カバー上部のへこみに、締め付け金具をマークの位置に合わせてください。
2. 締め付け金具でメインパイプをはさむように取り付けてください。
3. 締め付け金具の穴に六角穴付きボルト(2本)を通し、付属の六角レンチで締め、飛散防護カバーをメインパイプに固定してください。

3. 作業の準備

3-4. 刈刃の取り付け

警告

- 製品からバッテリーを取り外してください。
- 刈刃を扱うときは、厚手の手袋を着用してください。
- 刈刃は付属のソケットレンチを押さえながら、確実に締め付けてください。
事故や重傷を負う原因となります。
- 刈刃を締め付けるときに、付属のソケットレンチ以外のエア工具、電動工具などを使用したり、体重を掛けて締め付けたりしないでください。
必要以上の締め付けにより、刈刃用ボルトや刈刃駆動軸が破損して、事故や重傷を負う原因となります。

重要

- 回り止め棒のビニールキャップを外さないでください。ビニールキャップを外すと、ギヤケースを反転したときに回り止め棒が抜け落ちることがあります。

1. 刈刃に刈刃カバーを取り付けてください。

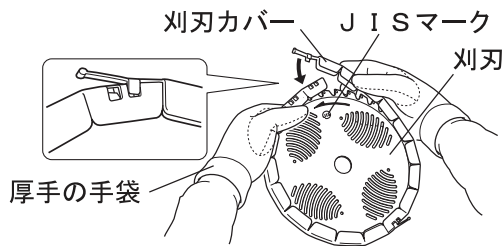

2. ギヤケース各部品と刈刃の取り付け順序と向きは、図の通りです。

- * 刈刃の表側は刻印や J I S ・ 矢印マークなどがある面です。裏側には、刻印やマークなどはありません。
- * 印の部品は刈刃固定金具類です。

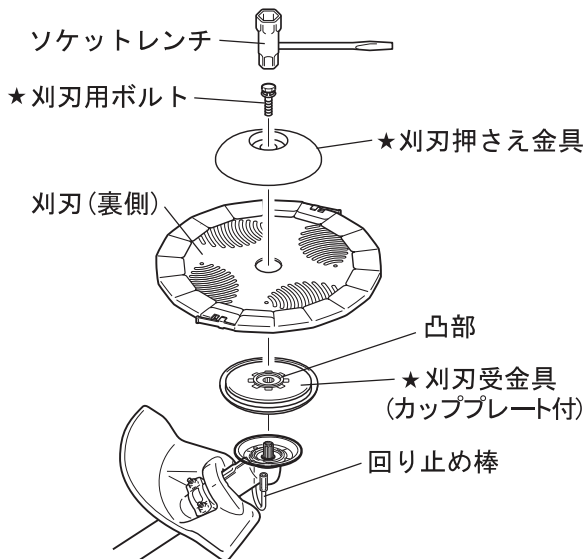

警告

- 刈刃押さえ金具は、雑草刈り専用部品です。摩耗ゲージの穴が現れたり、ワレ・カケが生じたりした場合は、交換してください。
事故や重傷を負う原因となります。



警告

- 刈刃受金具 (カッププレート付 ブレードフィクスチャ) は、刈刃を保持する部品です。破損した場合は交換してください。カッププレートのない状態で使用しないでください。
事故や機械の故障の原因となります。

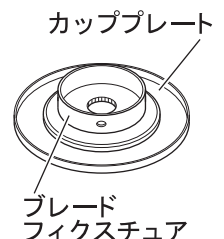

3. 作業の準備

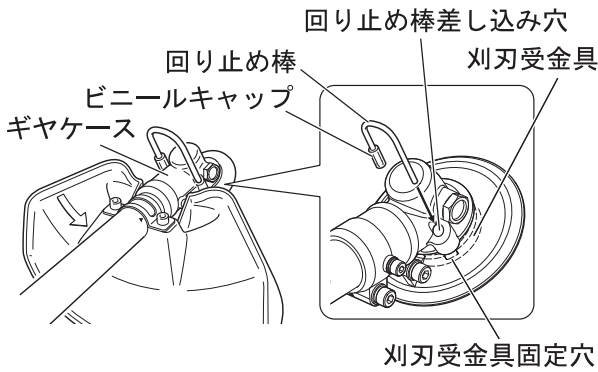

3. 刈刃用ボルトを回して、ギヤケースの回り止め棒差し込み穴と刈刃受金具固定穴を合わせ、付属の回り止め棒を差し込み、刈刃受金具を固定してください。

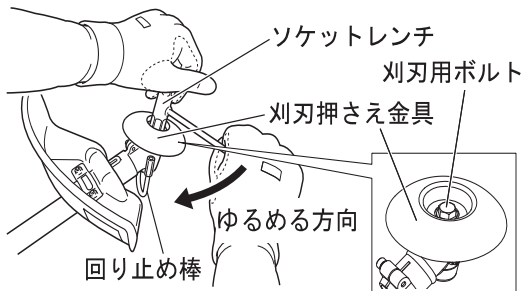

4. ギヤケースを反転して、付属のソケットレンチで刈刃用ボルトを時計方向に回して刈刃用ボルトをゆるめ、刈刃用ボルト、刈刃押さえ金具を外してください。

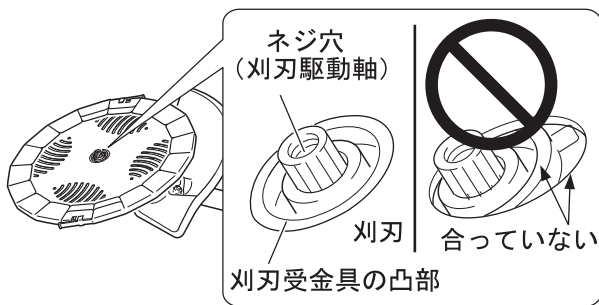

5. 刈刃の表側を刈刃受金具に向け、刈刃受金具の凸部に組み付けてください。

- * 刈刃駆動軸のネジ穴にゴミが入らないように注意してください。ゴミが入ると、刈刃用ボルトが確実に締付けられない恐れがあります。
- * 刈刃受金具の凸部が刈刃の中心の穴に、きちんと合っていることを確認してください。

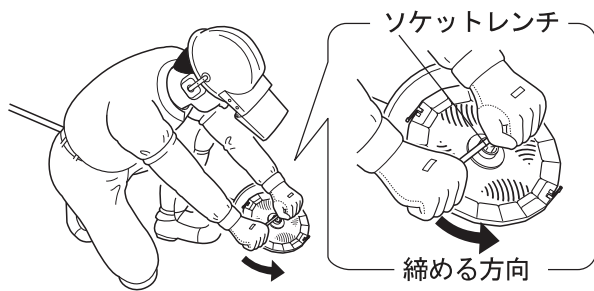

6. 刈刃押さえ金具を取り付け、刈刃用ボルトを手で仮締めしてください。
7. 回り止め棒を差し込んで、刈刃受金具を固定してください。
8. ソケットレンチで刈刃用ボルトを左図のような姿勢で締め付けてください。

- * この姿勢でしっかり締めると、必要な締め付けトルクで締めることができます。
- * 強く締め付けられないときは、締め付けられる人に締め付けを依頼してください。
- * 参考: 締め付けトルクは、18 ~ 25 N・m (180 ~ 250 kgf・cm) です。

3. 作業の準備

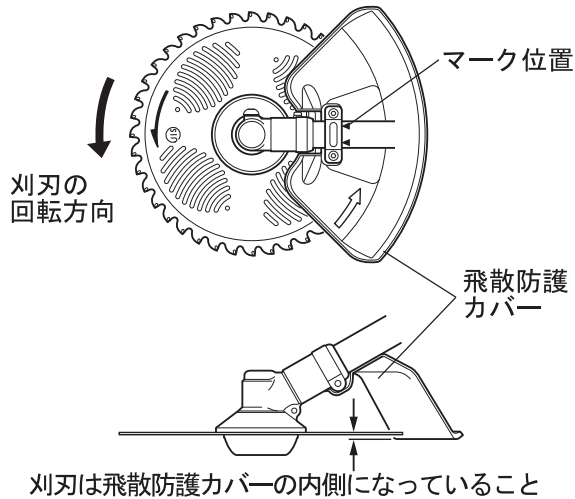

9. 回り止め棒と刃カバーを外し、刃を手で回して振れ・ゆるみがないか確認してください。
10. 飛散防護カバーの締め付け金具がマーク位置に合うように取り付けられ、刃が飛散防護カバーの内側になっているか確認してください。内側になっていないときは、飛散防護カバーの取り付けを修正してください。
11. 製品を持ち運ぶときは、刃に刃カバーを取り付けてください。

3-5. バランスの調整

肩掛けバンドの調整

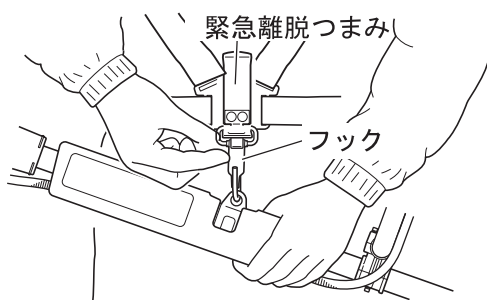
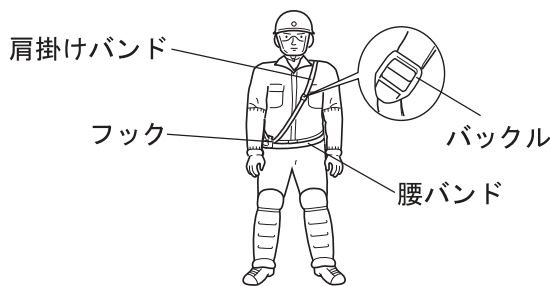

1. 肩掛けバンドをフックが身体の右側で緊急離脱つまみが外側になるように、掛けてください。
2. フックが腰の位置になるように、バックルで肩掛けバンドの長さを調整してください。
3. 腰バンドの長さを調整して締めてください。

* 製品を装着する前に、12ページの「バッテリーの取り付け・取り外し」を参照して製品にバッテリーを取り付けてください。

4. 肩掛けバンドのフックに製品を装着してください。

5. 両手でハンドルグリップを握ったときに、鋸刃と飛散防護カバーが地上から数cmの高さで水平になるように、肩掛けバンドの長さを調整してください。
6. 上記の方法で水平にならないときは、ハンガとハンドルを調整してください。

3. 作業の準備

ハンガの調整

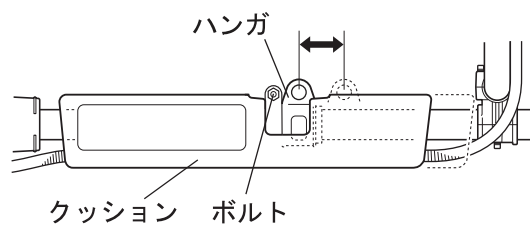

ハンガのスクリュ（ボルト）をゆるめ、ハンガを前後に移動して、刈刃と飛散防護カバーが地面と水平になるように調整し固定してください。

ハンドルの調整

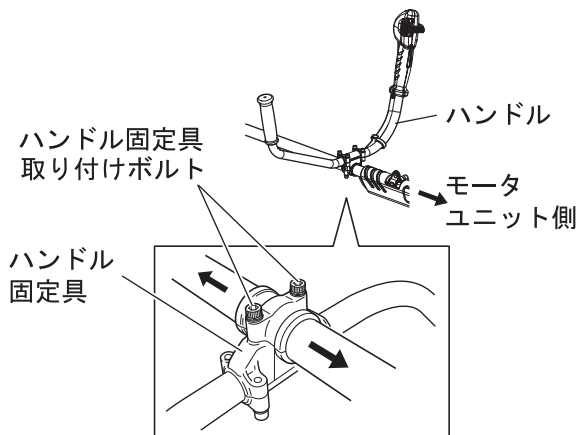

U ハンドルの調整

1. ハンドル固定具取り付けボルトを付属の六角レンチでゆるめてください。
2. ハンドルを作業しやすい位置に移動してください。このときハンドル固定具が警告表示ラベルに重ならないようにしてください。
3. ハンドル固定具取り付けボルトを締め付けてください。

4. 始動・停止



警告

○製品を始動するときは、次のことを守ってください。

- ◆ 刈刃のヒビ、欠け、ゆるみ、ガタがないことを確認する
- ◆ 刈刃が地面や障害物に接触していないことを確認する
- ◆ ボルトやナット類にゆるみがないことを確認する
- ◆ 周囲は広くとり、人や動物を近づけない

事故や重傷を負う原因となります。

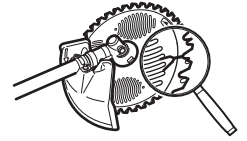

○スイッチに指を掛けて運ばないでください。

製品が作動して、事故や重傷を負う原因となります。

○製品が始動したら、異常振動・異常音が発生していないか確認してください。異常振動・異常音がある場合は直ちに停止し、お買い求めの販売店に修理を依頼してください。

部品の脱落、飛散などの事故により、重傷を負う原因となります。

○製品の運転中および停止後しばらくの間は、ギヤケースなどの高温部に触れないでください。

高温部に触れると火傷します。



4-1. 始動

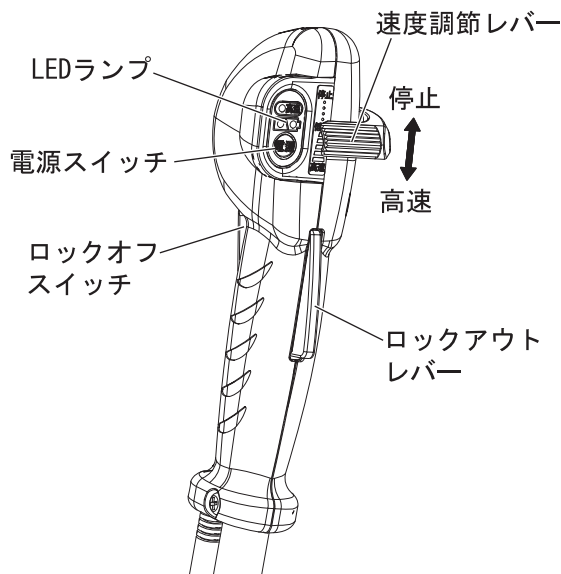

1. 刈刃カバーを外してください。
2. ハンガを肩掛けバンドに取り付けてください。
3. 速度調節レバーが停止の位置になっていることを確認してください。
4. 電源スイッチを押して、電源を入れてください。電源が入るとLEDランプが点灯します。
5. ロックアウトレバーとロックオフスイッチの両方のレバーを一緒に握ってください。
6. 速度調節レバーで刈刃の速度を選択してください。(刈刃が動き始めます。)

* 電源スイッチを入れたままにして約1分間刈刃の作動が無いと、自動的に電源が切れLEDランプが消灯します。再度操作を開始するには電源スイッチを入れ直してください。

4. 始動・停止

4-2. 停止

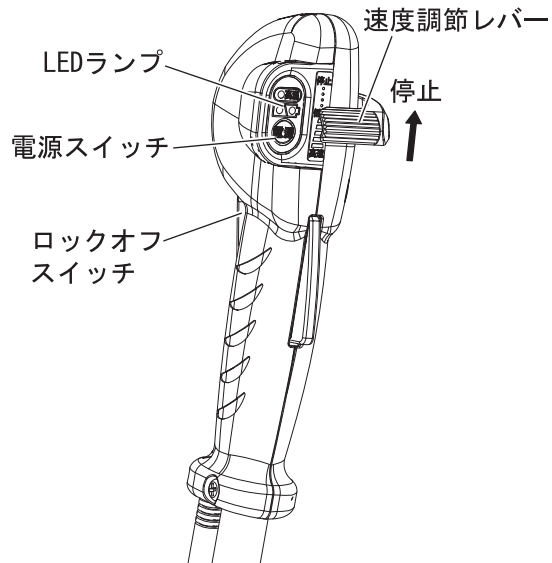

1. 速度調節レバーを停止の位置に戻してください。
2. ロックオフスイッチから手を離してください。
3. 電源スイッチを押して電源を切ってください。
LEDランプが消灯します。

* 刈刃が停止しないときは、バッテリーを取り外してください。(12ページの「バッテリーの取り付け・取り外し」を参照)
再び製品を使用する前に、お買い求めの販売店に電源スイッチの点検と修理を依頼してください。

4-3. バッテリー容量表示

- * 電源がONの状態のときに表示します。
- 電源を入れるとバッテリー容量表示ランプが点灯または点滅します。
- 電源を切るとバッテリー容量表示ランプが消灯します。

LEDの点灯状態とバッテリー容量は下表のようになっています。

	2個点灯	1個点灯	1個点滅 (毎秒1回点滅)
LEDの点灯状態			
バッテリー容量	60 ~ 100%	15 ~ 59%	15% 未満

* バッテリー容量表示はバッテリー温度や周囲温度等で多少異なりますので、目安として見てください。

4. 始動・停止

4-4. エラー表示

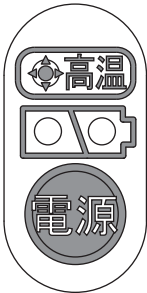
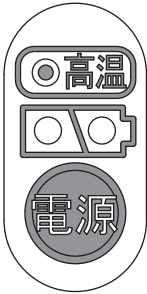
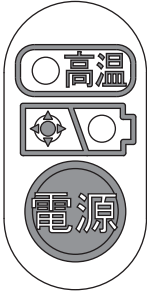
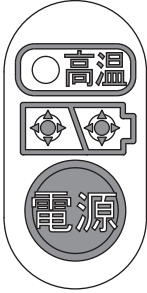
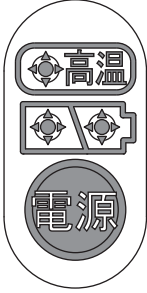
LED の点灯状態		エラー内容 / 原因 / 復帰方法
■ 高温ランプが点滅		<ul style="list-style-type: none"> ◆ エラー内容：過負荷による停止 ◆ 原因：刃物ロックなど (刃物周辺に草などの異物が詰まった場合) ◆ 復帰方法：原因を取り除き、スイッチを入れ直してください。
■ 高温ランプが点灯		<ul style="list-style-type: none"> ◆ エラー内容：過熱による停止 ◆ 原因：本機(基板)やバッテリーが高温になっている ◆ 復帰方法：冷却後にスイッチを入れ直してください。
■ バッテリー容量表示が1個点滅 (毎秒4回点滅)		<ul style="list-style-type: none"> ◆ エラー内容：バッテリーの容量不足 ◆ 復帰方法：バッテリーを充電してください。
■ バッテリー容量表示が点滅		<ul style="list-style-type: none"> ◆ エラー内容：不意の作動防止 ◆ 原因：ロックオフスイッチと速度調節レバーがONの状態です電源スイッチを押した状態 ◆ 復帰方法：ロックオフスイッチまたは速度調節レバーをOFFにしてから電源スイッチを入れ直してください。
■ バッテリー容量表示、高温ランプの3つが点滅		<ul style="list-style-type: none"> ◆ 原因：回路異常 ◆ 復帰方法：お買い求めの販売店に修理を依頼してください。

5. 刈払作業

⚠ 危険

○ 飛散防護カバーをずらしたり、取り外したりしないでください。

刈刃からの飛散物による事故や重傷を負うことになります。

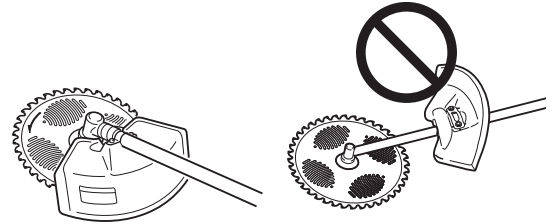

○ 製品の中心から半径 15 m の範囲は危険区域です。作業中は次のことを守ってください。

- ◆ 危険区域に人や動物を入らせない
- ◆ 危険区域に人や動物が入ったときは、刈刃を停止させる
- ◆ 作業者に近づくときは、危険区域の外から小枝を投げるなどの合図をして作業者に知らせ、刈刃の停止を確認する
- ◆ 二人以上で作業するときは、お互いに合図のしかたを決めて 15 m 以上離れる

刈刃からの飛散物や刈刃との接触により、失明や死亡事故を起こすことになります。

⚠ 警告

○ 作業前に、作業する場所にある刈刃で跳ね飛ばしそうな小石や空き缶、刈刃周辺にからまりそうなヒモや針金などは取り除いてください。

異物を跳ね飛ばしたり、製品にからみついた針金などが跳ね返ったりして、事故や重傷を負う原因となります。

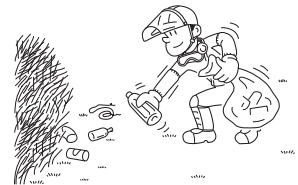

○ 刈払作業では次のことを守ってください。

- ◆ 刈刃が岩、立木、杭などの障害物に当たったときは、直ちにロックオフスイッチから手を離して刈刃の停止を確認して、電源スイッチを切ってから、刈刃と飛散防護カバーの損傷を点検する
- ◆ ヒビの入った刈刃は使用しない
- ◆ 刈刃周辺に詰まった草を取り除くときは、ロックオフスイッチから手を離して刈刃の停止を確認して、電源スイッチを切る。
- ◆ 飛散防護カバーが破損したら交換する
- ◆ 刈刃用ボルトが摩耗したら交換する

事故や重傷を負う原因となります。

○ ロックアウトレバーとロックオフスイッチをテープなどで固定しないでください。

事故や重傷を負う原因となります。

○ 刈刃を膝より高く持ち上げないでください。

膝より高く持ち上げると刈刃が顔に近くなり、刈刃からの飛散物により、事故や重傷を負う原因となります。

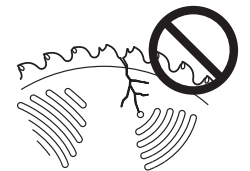

5. 刈払作業

警告

キックバック

- 高速で回転する刈刃が樹木や杭、岩など硬いものに触れたときに、その反動で瞬間的に強く跳ね返る現象をキックバックと呼びます。
- キックバックを起こすと製品を制御できなくなり、大変危険です。
- 特にかん木などが刈刃の正面から右側 90° の範囲内に当たったときに、刈刃は右側後方に強く跳ね返りを起こします。
- キックバック防止のために左から右へ刈払わないでください。また刈刃が硬いものに触れないように注意してください。
- 刈刃の先端から左側 1/3 の部分で草を刈ってください。
ケガや死傷事故を起こす原因となります。
- 次のような移動時は刈刃が停止してから、電源スイッチを切り、刈刃カバーを付けてください。
 - ◆ 作業場へ移動するとき
 - ◆ 作業中に他の場所へ移動するとき
 - ◆ 作業場から帰るとき事故や重傷を負う原因となります。
- 車で運搬するときは製品からバッテリーを取り外し、刈刃カバーを付け、製品が動かないように固定してください。
バッテリーを取り付けたまま車で移動すると、誤動作の原因となります。

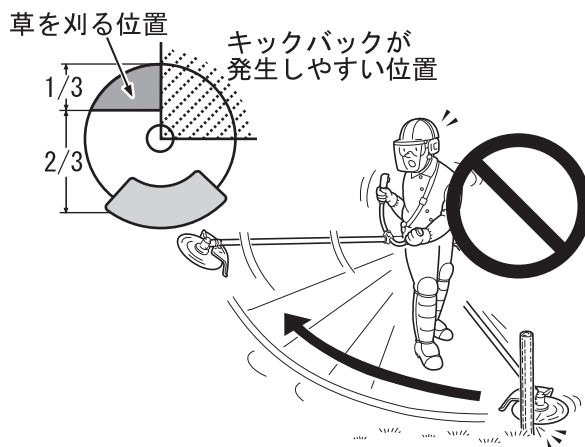

重要

- モータユニット側面の冷却風通路をふさがないでください。排気ができず本体が破損する恐れがあります。
- 過負荷による自動停止が頻繁に起こると、モーターが過熱して破損する恐れがあるので、過負荷にならないように少しずつ刈ってください。

5-1. 作業姿勢

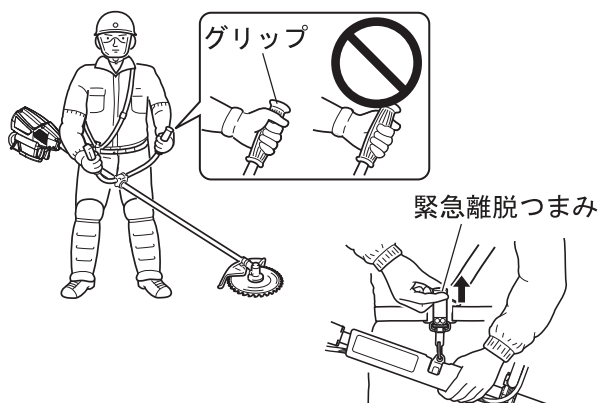

- ◆ 肩掛けバンドを着用し、腰バンドを締め付けてください。
- ◆ 製品を肩掛けバンドに装着してください。
- ◆ 両手で左右のグリップを握り、両足を肩幅よりやや広く広げてください。製品を片手で使用しないでください。
- ◆ グリップに親指を掛け、他の指とともにグリップを囲むように握ってください。
- ◆ 肩掛けバンドには緊急離脱装置が付いています。火災など緊急の場合は緊急離脱つまみ（緊急離脱ピン）を上へ引き、製品を身体から離してください。

5. 刈払作業

5-2. 刈払作業

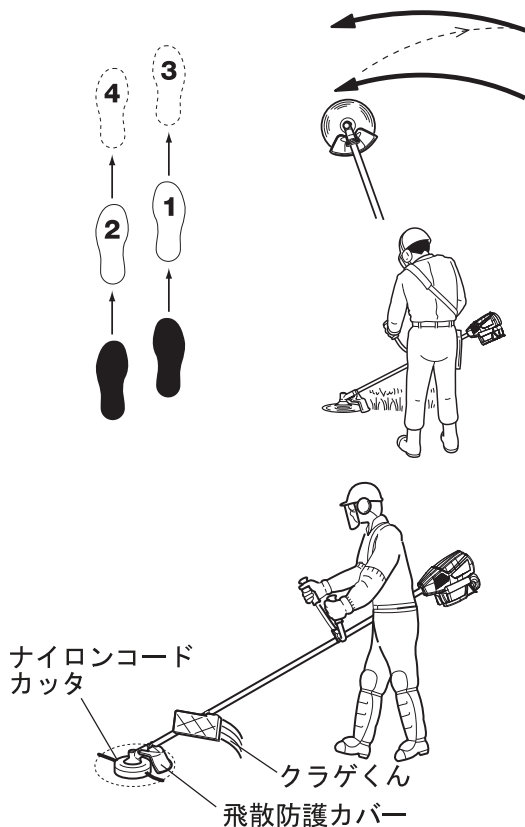

- ◆ メインパイプを腕で振り回さず腰の回転で刈刃を水平に右から左に振り、刈刃の左側で雑草を刈ってください。
- ◆ 草が飛び散り、キックバックを起こしやすくなるので、往復刈りや大振りをしないでください。
- ◆ 図のように、右足を前にし、すり足で前進してください。右足から前に進み左足がこれに続くという進み方をしてください。
- ◆ 刈刃を左側に5～10°傾けて刈ると草が左側に寄るので作業しやすくなります。
- ◆ 刈幅は1.5 mくらいが適当です。
- ◆ 緩やかな傾斜地では、等高線方向に作業してください。
- ◆ ギヤケースを地面に接触させて作業すると、刈刃固定金具類が摩耗しやすくなります。摩耗したときは交換してください。
- ◆ バッテリーを取り外す場合は、電源スイッチを押してLEDランプが消灯していることを確認してから取り外してください。
- ◆ 作業中に過負荷状態が続くと、過負荷保護回路により刈刃が停止します。このときLEDランプが点滅し過負荷状態であることを表示します。一度電源スイッチを切ってから、過負荷の原因を取り除いてください。その後作業を再開してください。LEDランプの状態は18ページの「バッテリー容量表示」、19ページの「エラー表示」を参照してください。
- ◆ ナイロンコードカッタ（別売品 30 ページ参照）を使用するときは、次のことを守ってください。

ナイロンコードカッタ付属の取扱説明書をよく読むこと
飛散防護カバーと「クラゲくん（別売品）」を併せて使用すること

6. 点検・整備



警告

○製品の点検・整備をするときは、刈刃を停止し、電源スイッチを切ってからバッテリーを取り外してください。事故の原因となります。

重要

○お買い求めいただいた製品を安全にご使用いただくために、定期的に点検・整備をしてください。
○点検・整備には専門的な知識が必要です。ご自分で点検・整備や故障対策ができない場合は、お買い求めの販売店にご相談ください。

6-1. 点検・整備の目安

点検・整備項目	作業前または作業後	作業 25 時間毎	作業 100 時間毎	参照ページ
バッテリー容量				11
刈刃、飛散防護カバー				20
刈刃固定金具類				24
ギヤケース				24
ギヤケースのグリース注油				25
製品の周りの清掃				25
ボルト、ナット				-
各部の増し締め				-

：ご自分で点検・整備してください。

：製品の性能維持のため、お買い求めの販売店に定期的な点検を依頼し必要に応じ交換してください。

異常がある場合、または通常より振動や騒音が増えたと感じた場合は、お買い求めの販売店に修理を依頼してください。

6. 点検・整備

6-2. 作業後の点検・整備

ギヤケースの点検

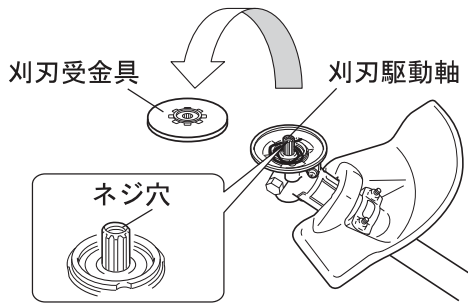

ギヤケースと刈刃の間に草などが巻きついていないか点検してください。草などが巻きついているときは、刈刃を外して次の手順で清掃してください。

1. ギヤケースから、刈刃受金具を外してください。
2. 刈刃駆動軸のネジ穴にゴミが入らないように注意してください。ゴミが入ると、刈刃用ボルトが確実に締め付けられない恐れがあります。
3. 刈刃受金具の内側や刈刃駆動軸に巻きついている草やヒモ、泥などを取り除いてください。
4. 刈刃受金具類が摩耗しているときは、交換してください。
5. 刈刃駆動軸にガタがないかを点検し、異常があるときは販売店に修理を依頼してください。
6. 外した部品を元通りに取り付けてください。

6-3. 刈刃の交換

警告

- 製品からバッテリーを取り外してください。
 - 刈刃を交換するときは次のことを確認してください。
 - ◆ 厚手の手袋を着用していること
 - ◆ 刈刃の回転が止まっていること
 - ◆ 刈刃に刈刃カバーが取り付けられていること
 - 刈刃や刈刃固定金具類は純正部品を使用してください。
 - 刈刃は大きさが 230 mm 以下のチップソーを使用してください。
 - 薄い刈刃は危険です。板厚 1.2 mm より薄い刈刃は使用しないでください。
 - 刃先が摩耗して目立ての必要があるときは、お買い求めの販売店にご相談ください。
- 刈刃の損傷や飛散により、事故や重傷を負う原因となります。

注意

- 連続運転直後は、ギヤケースが熱くなっているので、触れないでください。
火傷の恐れがあります。

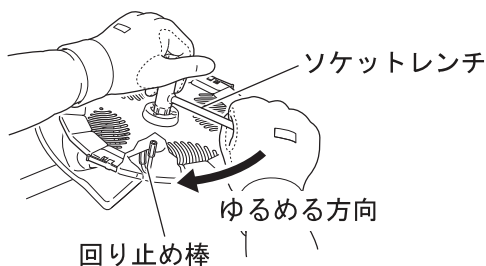

1. 刈刃を回して回り止め棒差し込み穴と刈刃受金具固定穴を合わせ、付属の回り止め棒を差し込んでください。
2. ギヤケースを反転して付属のソケットレンチで刈刃用ボルトを時計方向に回して、刈刃用ボルト、刈刃押さえ金具を外し、刈刃を取り外してください。
3. 刈刃受金具を外し、内側のゴミを取り除いてください。
4. 刈刃の取り付け手順と注意事項は、13 ページの「刈刃の取り付け」を参照してください。

6. 点検・整備

6-4.25 時間毎点検・整備要領

ギヤケースのグリース注油

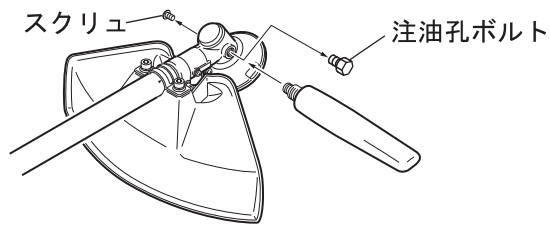

1. 注油孔ボルト、スクリューを外してください。
2. 純正グリースのチューブを注油孔にねじ込んで補給してください。
3. 古いグリースは新しいグリースに押されてスクリューを外した部分から出てきます。新しいグリースが出てくるまで補給してください。
4. 注油後は、注油孔ボルト、スクリューをしっかり締め付けてください。

製品の周りの清掃

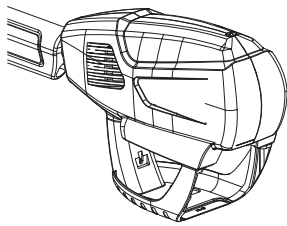

- ◆ 製品の周りに付いたゴミなどを取り除いてください。

7. 保管

警告

○ 可燃ガスが充満している密閉された場所に保管しないでください。
火災の原因となります。



○ 製品を長期間にわたって保管する場合は、下記の手順で整備をしてください。

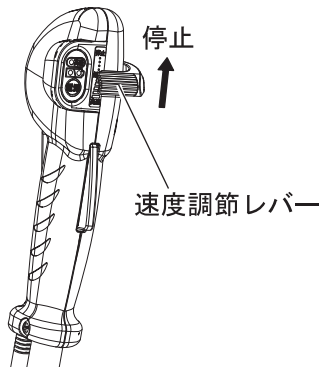

1. 速度調節レバーを停止の位置にしてください。
2. 製品からバッテリーを取り外してください。
3. 製品が十分に冷えてから、外側に付いたホコリ、ゴミなどをきれいに拭き取ってください。
4. 本書に定められた定期的な点検をしてください。
5. スクリュー、ナット類が締まっているか確認してください。ゆるんでいる場合は、増し締めしてください。
6. 刈刃カバーを取り付け、モータユニットをビニール袋などに包み、子供の手の届かないホコリの少ない乾燥した場所に保管してください。
7. バッテリーは充電器に取り付けずに充電器とともに、子供の手の届かないホコリの少ない乾燥した場所に保管してください。また、保管温度は $-20 \sim 50$ としてください。

8. 故障対策

8-1. 故障診断表

重要

○ 補用品や消耗品は必ず純正部品または指定品を使用してください。
純正または指定以外の部品を使用すると故障の原因となる場合があります。

■ 本体

故障内容	原因	対策
電源が入らない	<ul style="list-style-type: none"> ◆ バッテリーが製品本体に正しく装着されていない 	<ul style="list-style-type: none"> ◆ 正しく取り付ける (12 ページ)
ロックオフスイッチを握っても刈刃が回転しない	<ul style="list-style-type: none"> ◆ 速度調整レバーが停止の位置になっている ◆ バッテリーの容量不足 ◆ ギヤケースと刈刃の間に草などの異物が巻きついている 	<ul style="list-style-type: none"> ◆ 速度調整レバーを動かし、刈刃の速度を選択してください。(17 ページ) ◆ 充電する (10 ページ) ◆ 清掃 (24 ページ)
駆動してもすぐに停止する	<ul style="list-style-type: none"> ◆ バッテリーが過熱状態になっている ◆ モータユニットが過熱状態になっている ◆ バッテリーの容量不足 	<ul style="list-style-type: none"> ◆ バッテリーを製品本体から取り外し、十分冷ましてから再度取り付ける (19 ページ) ◆ 電源を切って、製品を十分に冷ます (18 ページ) ◆ 充電する (10 ページ)
切れ味の低下	<ul style="list-style-type: none"> ◆ 刈刃の摩耗 	<ul style="list-style-type: none"> ◆ 新品と交換

■ 充電器・バッテリー

故障内容	原因	対策
充電状態表示灯が点灯・点滅しない	<ul style="list-style-type: none"> ◆ 充電器の電源プラグが電源コンセントに差し込まれていない ◆ バッテリーが充電器に確実に差し込まれていない ◆ 充電器またはバッテリーの端子部が汚れている ◆ 充電器のコードが断線している ◆ バッテリーの寿命 	<ul style="list-style-type: none"> ◆ 電源プラグを電源コンセントに確実に差し込む ◆ 確実に差し込む (10 ページ) ◆ 端子部を清掃する ◆ 販売店へ依頼 ◆ 新品と交換

* 表中に記載されていない故障など、ご不明な点はお買い求めの販売店にご相談ください。

8-2. 製品の廃棄

○ 製品や部品を廃棄するときは、お買い求めの販売店に相談するか、自治体の指導に従ってください。

8. 故障対策

8-3. バッテリーの回収



Li-ion



- 本製品で使用しているバッテリーはリサイクルのため、回収しています。
- 廃棄するときは、お買い求めの販売店または当社営業所にお持ちください。

- やまびこは一般社団法人 JBRC (ホームページ <http://www.jbrc.com>) に加盟し、リサイクルを実施しています。

バッテリーにはリサイクル可能な希少資源が使われています。これらを有効活用するため、使用済みバッテリーのリサイクルを推進しています。

9. 仕様

○ 本体仕様

型式名		BSR240U
項目	単位	
質量 (ISO 11806 による) 刈刃、肩掛けバンド、 飛散防護カバーを除く、 バッテリー含む	kg	4.6
操作桿 回転数 歯車減速比 潤滑剤	r/min	3,000 ~ 5,700 1:1.36 純正グリース
刈刃		チップソー 36 枚刃 (230 mm)
刈刃駆動軸回転方向 (ギヤケース上から見る)		反時計方向
外形寸法 (刈刃除く) 長さ × 幅 × 高さ	cm	183 × 54 × 47
モーターユニット 出力	W	DC ブラシレスモータ 240

○ 充電器仕様

型式名		LCC36D
項目	単位	
質量	kg	1.0
電源		AC100 V 50/60 Hz
定格出力		41.7 V 5.2 A
充電時間	min	約 40 ~ 50 (急速充電)

○ バッテリー仕様

型式名		LBC-360
項目	単位	
電池		Li-ion
質量	kg	1.3
容量		36 V 2.6 Ah

この仕様は予告なしに変更することがあります。

10. その他

10-1. 補用品と消耗品

部品名称	部品番号	備考
チップソー (TL)	X400-000192	230 mm 36P 軽量 窓アキ
ナイロンコードカッタ	X047-001050	ZAT-1
ナイロンコード	P021-041480	
クラゲくん	C055-000010	ナイロンコード用飛散防護カバー
刈刃用ボルト	V216-000021	
刈刃押さえ金具	X426-000090	
刈刃受金具	C535-001180	
回り止め棒	X606-000070	
ソケットレンチ	X602-000080	
グリース	X695-000020	50 g
充電器	-	LCC36D
バッテリー	-	LBC-360

- 作業内容と用途および仕様・規格により、本製品への適合性を確認し、お買い求めの販売店にご相談の上、購入してください。

メ モ

株式会社やまびこ

〒 198-8760 東京都青梅市末広町 1-7-2 Tel 0428-32-6181

やまびこ北海道株式会社

〒 004-0041 北海道札幌市厚別区大谷地東 1-2-20 Tel 011-891-2249 (代)

やまびこ東北株式会社

〒 984-0002 宮城県仙台市若林区卸町東 5-1-50 Tel 022-288-0511 (代)

やまびこ東部株式会社

〒 198-0025 東京都青梅市末広町 1-7-2 Tel 0428-32-1091 (代)

やまびこ中部株式会社

〒 452-0031 愛知県清須市西枇杷島町宮前 1-39 Tel 052-502-4111 (代)

やまびこ西部株式会社

〒 701-0221 岡山県岡山市南区藤田566-159 Tel 086-296-5911 (代)

やまびこ九州株式会社

〒 816-0943 福岡県大野城市白木原 5-3-7 Tel 092-573-5361 (代)

やまびこ産業機械株式会社

〒 731-3167 広島市安佐南区大塚西6-2-11 Tel 082-849-2005 (代)

ご用命の際はご購入いただいた販売店へご連絡ください。

X750-023910

X750816-1001

1604A 1396 ES

(C) 2014 株式会社やまびこ 著作権法により無断での複製、転載などは禁止されております。