

KIORITZ

共立パワーブロワー

PBVE255 *イ*スタート

取扱説明書

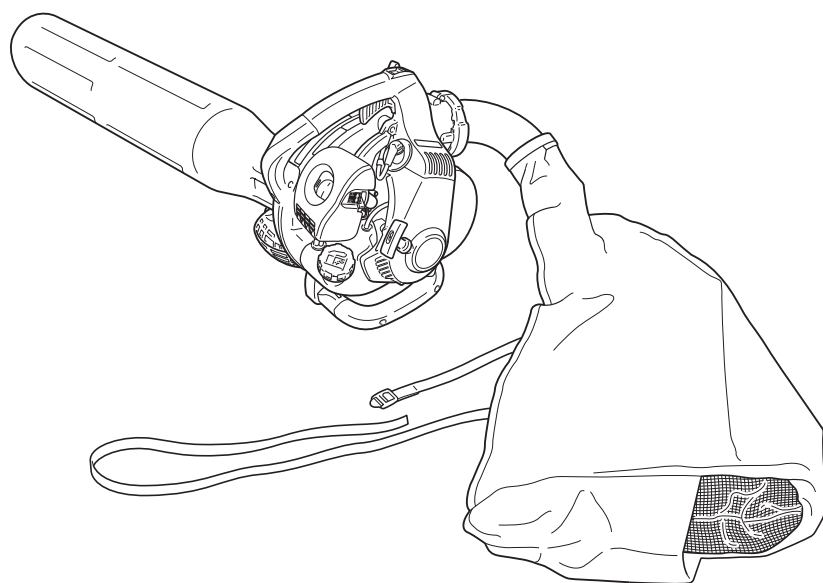

(社) 日本陸用内燃機関協会
小形汎用エンジン
排出ガス自主規制適合証



警告

ご使用前に、必ず取扱説明書をよく読んで正しく作業してください。
取扱説明書の指示内容を守ってください。
守らなかった場合は、死亡または重傷事故を起こす恐れがあります。

重要なお知らせ

製品をご使用になる前に、取扱説明書を必ずお読みください。

○製品の使用目的

- ◆ この製品は2サイクルエンジンパワーブロワーです。色々なゴミや落ち葉を吹き払うために使用してください。また、この製品はバキューム装置を標準装備し、落ち葉や小枝、刈ったあとの芝を吸い込むと同時に細断することができます。目的以外に使用してはいけません。

○製品の使用者について

- ◆ この製品は取扱説明書をよく読んで十分に熟知した人が使用してください。
- ◆ 取扱説明書をよく読んでいない人、風邪や疲労など体調のよくない人、16歳未満の人は製品を使用しないでください。

○取扱説明書について

- ◆ 本書には、製品の組立や操作、整備に必要な事項が書かれています。よく読んで理解してください。
- ◆ 本書はいつでも読めるように必ず保管してください。
- ◆ 本書が損傷により読めなくなったり、紛失した場合は、販売店から新しく取扱説明書を購入してください。
- ◆ 単位はS I 単位(国際単位系)を使用しています。()内は参考値ですので若干の換算誤差がある場合もあります。

○製品の貸与、譲渡

- ◆ 本書で解説している製品を貸与する場合、借りて作業をする人に、この取扱説明書とともに製品を貸与してください。製品を譲渡される場合は、本書を製品に添付してお渡してください。

○保証書

- ◆ この製品には保証書が同梱されています。
- ◆ 使用目的以外の作業による製品の故障、あるいは改造による故障の場合は、保証の対象外になりますのでご注意ください。
- ◆ 詳しくは保証書をお読みください。

○お問い合わせ先

- ◆ この製品についての内容や消耗品のご購入、修理などのご用命はお買い求めいただいた販売店にお問い合わせください。

○おことわり

- ◆ 本書の内容は、製品の改良のため予告なしに変更することがあります。また、使用している図は説明をわかりやすくするため、現品と異なる場合があります。
- ◆ 本製品は一部部品の組立作業が必要となります。
- ◆ ご不明なことやお気付きのことがございましたら販売店にご相談ください。

○製品の特徴

- ◆ この製品はエンジン始動時に**イスタート**方式を採用していますので、スタータグリップを引いたときに大変軽く引くことができます。

目次

| | |
|--------------------|-----------|
| 安全にご使用いただくために | 4 |
| 警告表示 | 4 |
| その他の表示 | 4 |
| シンボルマーク | 4 |
| 警告表示ラベルの貼付け位置 | 5 |
| 燃料の取扱い | 6 |
| エンジンの取扱い | 7 |
| 製品の取扱い | 8 |
| 1. 梱包部品一覧 | 11 |
| 2. 各部の名称と機能 | 12 |
| 3. 作業前の準備 | 13 |
| 3-1. 組立 | 13 |
| 3-2. 燃料の準備 | 16 |
| 4. エンジンの運転 | 18 |
| 4-1. エンジンの始動 | 18 |
| 4-2. エンジンの停止 | 20 |
| 5. 運転 | 21 |
| 5-1. バキュームの運転 | 21 |
| 5-2. プロワ어의運転 | 21 |
| 6. 点検・整備 | 23 |
| 6-1. 点検・整備の目安 | 23 |
| 6-2. 点検・整備要領 | 24 |
| 6-3. 故障診断表 | 27 |
| 6-4. 長期保管（30日以上） | 28 |
| 7. 仕様 | 29 |
| 8. その他 | 30 |
| 8-1. 補用品と消耗品 | 30 |
| 8-2. アクセサリー類（別売品） | 30 |

安全にご使用いただくために

製品をご使用になる前に、この章を必ずお読みください。

○ここに記載されている「注意事項」は、安全に関する重要な項目です。必ず守ってください。

○本文の中にも重要な「注意事項」を記載していますので、必ずお読みください。

◆印に続く文章は、「注意事項」を守らないと起こり得る結果を示しています。

警告表示

本書や製品では作業者などが人身事故を負う危険性のある事柄を、下記の警告表示で示しています。安全作業のためによく読んで必ず守ってください。

| |
|---|
|  危険 |
| その警告に従わなかった場合、死亡または重傷を負うことになるものです |

| |
|---|
|  警告 |
| その警告に従わなかった場合、死亡または重傷を負う可能性があるものです |

| |
|---|
|  注意 |
| その警告に従わなかった場合、ケガを負う恐れのあるものです |

その他の表示

本書では警告表示以外に下記の表示を使って説明しています。

| | |
|--|---|
|  | 丸に左斜線の入ったこの記号は、表示されているものが全て禁止されていることを表します |
|--|---|

| |
|---|
| 重要 |
| 重要として囲まれた文章は、この取扱説明書で説明されている製品の使用、点検、保守、保管に関する重要な注意事項です |

シンボルマーク

本書と製品ではシンボルマークを使って説明しています。各シンボルマークの意味を十分に理解してください。

| シンボルマーク | 意味 | シンボルマーク | 意味 |
|---|-------------------------|---|------------------|
|  | ご使用前に取扱説明書を読み、正しく作業すること |  | 電気ショックに注意すること |
|  | 作業中は、保護具を必ず着用すること |  | 高温部に注意すること |
|  | 製品を通気の悪い場所では使用しないこと |  | 回転部の巻き込まれに注意すること |
|  | 火災に注意すること | | |

安全にご使用いただくために

警告表示ラベルの貼付け位置

- ◆ 本書で解説されている製品には、下図の「警告表示」のラベルが貼ってあります。ご使用前にラベルの意味を理解してください。
- ◆ ラベルが摩滅したり破損して内容が確認できなくなった場合や、はがれて紛失した場合は、販売店から新しくラベルを購入し、下図に指示してある箇所に貼り、常にラベルが確認できる状態を維持してください。

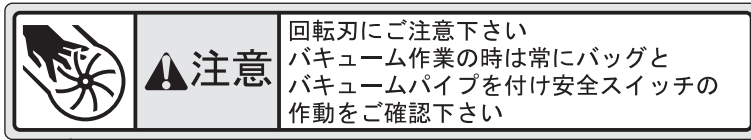

部品番号 : X505-002480

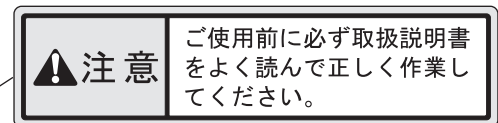

部品番号 : X505-001960

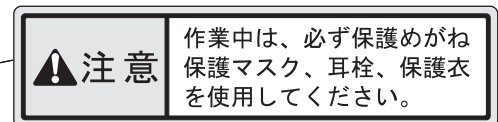

部品番号 : X505-001950

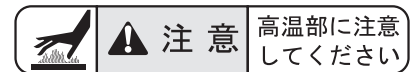

部品番号 : 890157-55630

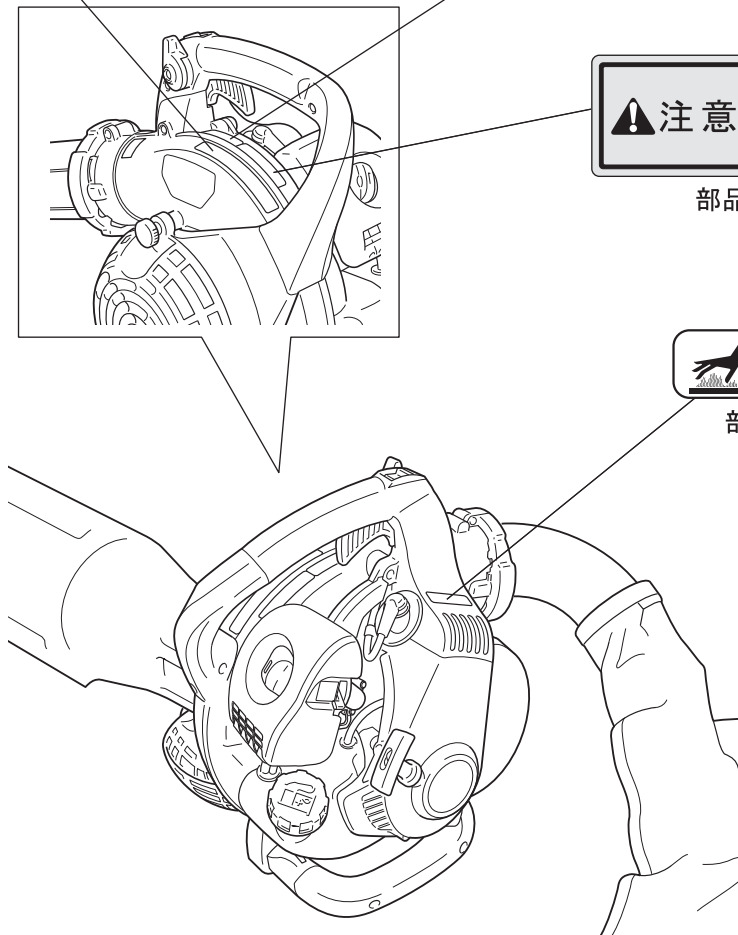

安全にご使用いただくために

燃料の取扱い

この製品に使用する燃料は、レギュラーガソリンと2サイクルエンジンオイルを混合した「混合燃料」です。混合燃料の詳細は16ページの「燃料の準備」を参照してください。

⚠ 危険

燃料給油時は火気厳禁

燃料は非常に引火しやすいので、取扱いを誤ると火災の危険があります。次の項目を必ず守ってください。

- 燃料給油中にタバコを吸ったり、火花を近づけない
- エンジンが熱いときやエンジン運転中は、燃料補給をしない
- ◆ 燃料に引火して火災を起こしたり、火傷を負うこととなります。

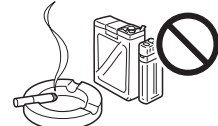

⚠ 警告

静電気は火災の原因

ガソリンは容器内部で揺られると、静電気を帯びやすい性質を持っています。給油時の放電による火災を防ぐため、次の項目を守ってください。

- 運搬に用いた鋼板製のガソリン携行缶は、地面に置いて静電気を逃がす。
- ポリミックス（別売品）で燃料を混合した後は、数分間静置して静電気のレベルを下げる。
- 作業者は、給油前に手のひらを地面や金属などに押し当てて、自身の静電気を逃がす。
- 製品は、エンジンを停止のまま十分に冷えた状態になるまで地面に置き、静電気のレベルを下げる。
- 燃料給油時に、金属製の漏斗（ろうと）を使用しない。
- 湿度の低いときは、燃料容器や製品の燃料タンクを乾いた布で拭かない。
- ◆ 静電気が燃料に放電して、火災の原因となります。

こぼれた燃料は火災の原因

燃料給油時は、次の項目を守ってください。

- 燃料は燃料タンクの口元まで入れずに、規定レベル（規定レベル表示のないものは燃料タンクの肩口）以下に補給
- 燃料を入れすぎてあふれたり、こぼれた場合はこぼれた燃料を拭き取る
- 燃料を給油した後は燃料タンクキャップを確実に締付ける
- ◆ こぼれた燃料に引火して火災や火傷の原因となります。

燃料タンクの肩口



燃料は燃料タンクの肩口より上まで補給しないこと

燃料補給地でのエンジン始動禁止

- 燃料を補給した場所でエンジンを始動してはいけません。エンジンを始動する前に、燃料を補給した場所から3 m以上移動してください。

- ◆ 燃料補給時の漏れた燃料に引火し火災の原因となります。



3 m以上

燃料漏れは火災の原因

- 燃料補給後に、必ず燃料パイプ、燃料系グロメット、燃料タンクキャップ周辺から燃料の漏れやにじみがないかを確認してください。
- 燃料の漏れ、にじみがある場合は直ちに使用を中止し、お買い求めの販売店に修理を依頼してください。
- ◆ 燃料漏れがあった場合、火災の原因となります。



ポリ容器での燃料運搬・保管は禁止

燃料はできるだけ使い切ってください。燃料を運搬あるいは保管する場合は、次の項目を守ってください。

- 鋼板製のガソリン携行缶で運搬・保管
- 保管期間は1ヶ月程度
- ポリ容器やペットボトルに燃料を入れて運搬・保管することは禁止

- ◆ ポリ容器での運搬や保管は法律で禁止されており、火災の原因となります。



安全にご使用いただくために

エンジンの取扱い



警告

エンジン始動時

エンジンを始動するときは、特に次の項目を守ってください。

- ボルトやナット類にゆるみがないことを確認
- 燃料が漏れていないか確認
- 製品を平坦で通気の良い場所に置く
- 周囲は広くとり、人や動物を近づけない
- 障害物は取除く
- 製品を地面にしっかりと押え始動操作

◆ 「注意事項」を守らないと、死亡を含む傷害や事故を負う原因となります。

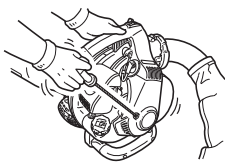

始動後は異常振動・異常音の確認

○ エンジンを始動したら、異常振動・異常音が発生していないか確認してください。異常振動・異常音がある場合は製品を使用してはいけません。販売店に修理を依頼してください。

◆ 部品の脱落、飛散などの事故により、ケガや重傷を負う原因となります。

運転中は高温部、高電圧部に接触禁止

製品の運転中および停止後しばらくの間は、次の高温部や高電圧部に触らないでください。

○ マフラやシリンダなどの高温部

◆ 高温部に触れると火傷します。



○ スパークプラグ、プラグコードなどの高電圧部

◆ 運転中に高電圧部に触れると感電します。



発火・発煙したらまず安全確保

○ エンジンから発火または排気口以外から発煙したら、まず身体から製品を離し、身体の安全を確保してください。

○ 周囲に類焼しないようにシャベルで砂などをかけるか、または消火器で消火してください。



◆ あわてて対処しようとすると、火災やその他の傷害の拡大につながります。

レイノー現象の症状に注意

○ 指に不快感、赤み、腫れがあり、白くなったり感覚がなくなったことのある方は、製品を使用する前に医師に相談してください。



◆ 指にレイノー現象と呼ばれる症状が現れることがあります。

排気ガスは有毒

○ エンジンの排気ガスには、有毒なガスが含まれています。屋内やビニールハウスなど通気の悪い場所で製品を運転しないでください。

◆ 排気ガスによる中毒事故の原因となります。

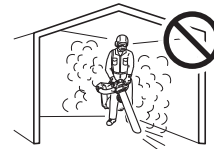

点検・整備時はエンジン停止

作業後に製品の点検・整備を行なう場合は次の項目を守ってください。

○ エンジンを停止し、エンジンが冷えてから点検・整備

◆ 火傷を負う原因となります。

○ スパークプラグキャップを外して点検・整備

◆ 突然の始動により事故を起こすことがあります。

スパークプラグの点検

スパークプラグの点検では次の項目を守ってください。

○ 電極やターミナルの摩耗、ガイシに亀裂がある場合は新品と交換

○ スパークプラグの火花を確認する発火テストは販売店に依頼

○ シリンダのプラグ孔付近での発火テストは禁止

○ 燃料がこぼれたり、燃えやすいガスがある場所での発火テストは禁止

○ スパークプラグの金属部に触れることは禁止

◆ 引火による火災および感電事故の原因となります。





安全にご使用いただくために

製品の取扱い

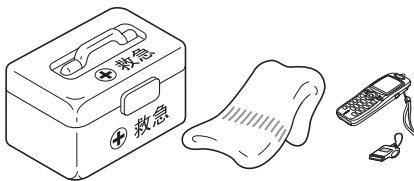
一般的なご注意

|  警告 | |
|---|--|
| <p>取扱説明書</p> <ul style="list-style-type: none">○ ご使用前に、必ず取扱説明書をよく読んで正しく作業してください。◆ 事故や重傷を負う原因となります。 <p>製品の使用目的以外の使用禁止</p> <ul style="list-style-type: none">○ 製品を取扱説明書に記載されている使用目的以外の用途に使用してはいけません。◆ 事故や重傷を負う原因となります。 <p>製品の改造禁止</p> <ul style="list-style-type: none">○ 製品を改造してはいけません。◆ 事故や重傷を負う原因となります。製品の改造が原因で故障した場合は、メーカー保証の対象外となります。 <p>点検・整備をしていない製品の使用禁止</p> <ul style="list-style-type: none">○ 点検・整備をしていない製品を使用してはいけません。定期的な点検・整備を必ず行ってください。◆ 事故や重傷を負う原因となります。 | <p>製品の貸与、譲渡</p> <ul style="list-style-type: none">○ 製品を貸すときは借りる人に、取扱説明書と共に製品を貸してください。○ 製品を譲る場合は取扱説明書を添付して製品を渡してください。◆ 事故や重傷を負う原因となります。 <p>ケガへの備え</p> <p>万一の事故やケガへの準備をしてください。</p> <ul style="list-style-type: none">○ 救急箱（応急手当用）○ タオルやてぬぐい（止血用）○ 呼子や携帯電話（外部との連絡用） ◆ 応急手当や外部への連絡ができず、症状が悪化する恐れがあります。 <div style="text-align: center;"></div> |

作業上のご注意

|  警告 | |
|--|--|
| <p>製品の使用者</p> <p>次の項目に該当する人は製品を使用しないでください。</p> <ul style="list-style-type: none">○ 疲労している人○ 酒を飲んでいる人○ 薬物を服用している人○ 妊娠している人○ 体調不良の人○ 取扱説明書を読んでいない人○ 16歳未満の人 ◆ 事故の原因となります。 <div style="text-align: center;"></div> | <p>製品の使用環境・作業環境</p> <ul style="list-style-type: none">○ 急傾斜地や雨上がりなどの足元が不安定な場所では滑りやすく危険なので、製品を使用しないでください。○ 夜間や視界が悪く暗い場所などでは製品を操作しないでください。 ◆ 転倒や滑落、誤った操作などにより重傷を負う原因となります。 <p>健康管理</p> <ul style="list-style-type: none">○ 健康のために、休憩を取りながら余裕を持って作業してください。○ 厚生労働省の通達は次のとおりです。<ul style="list-style-type: none">◆ 1日の使用時間：2時間以内◆ 1日の連続作業時間：30分以内◆ 1日の連続作業後の休止時間：5分以上◆ 健康障害を受ける恐れがあります。 |

安全にご使用いただくために



警告

製品使用時

製品を使用するときは、特に次の項目を守ってください。

- 作業場所に、作業に関係のない人や動物を近づかせない
- 噴管を人や動物に向けない
- 足場の悪い場所では製品を使わない
- ハンドルはしっかりと握る
- 夜遅くまたは朝早く近隣の人に騒音で迷惑をかけるときは、製品の使用を避ける
- ◆ 事故や障害の原因となります。



異常時は直ちにエンジン停止

- 作業中に製品が突然異常な音を発したり、異常な振動をした場合は、直ちにエンジンを停止してください。
異常振動・異常音がある場合は製品を使用してはいけません。販売店に修理を依頼してください。
- ◆ 故障した製品をそのまま使用すると、事故や障害の原因となります。

移動時はエンジン停止

次のような移動時はエンジンを停止し、マフラは身体から離してください。

- 作業場へ移動するとき
- 作業中に他の場所へ移動するとき
- 作業場から帰るとき
- ◆ 火傷や重傷を負う原因となります。
- 車で運搬する場合は燃料タンクをカラにして、製品を立てた状態で動かないようにしっかり固定してください。
- ◆ 燃料を入れたまま車で移動すると、火災の原因となります。

製品の保管場所

- 燃料ガスが充滿している密閉された場所や、裸火、火花のある場所に製品を保管しないでください。
- ◆ 火災の原因となります。

安全にご使用いただくために

保護具



警告

保護具の着用

○ 適切な衣類と正しい保護具を身に付けてください。
特に作業時は、保護めがね（ゴーグル）と防じんマスク、耳覆い（イヤーマフ）を必ず着用してください。

◆ 吹き払ったゴミや粉じんなどを目に入れたり吸込んだりして、事故や傷害の原因となります。

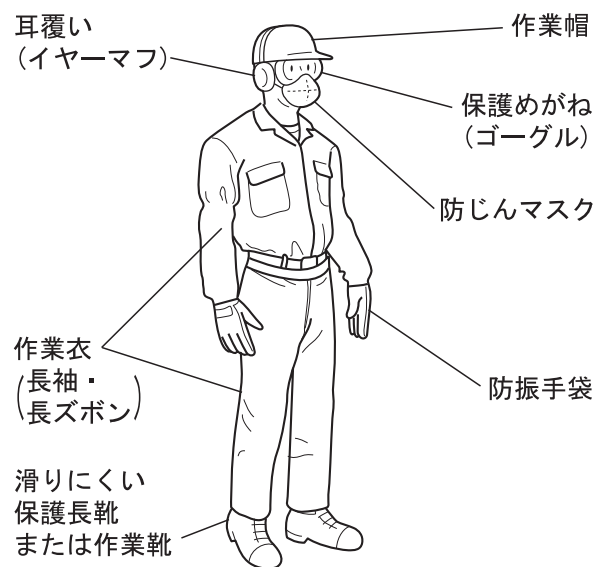

1. 梱包部品一覧

- ◆ 梱包箱の中には、下記部品が分かれて梱包されています。
- ◆ 梱包箱を解きましたら、中の部品を確認してください。
- ◆ 欠品や破損などがありましたら、お買い求めの販売店にご連絡ください。

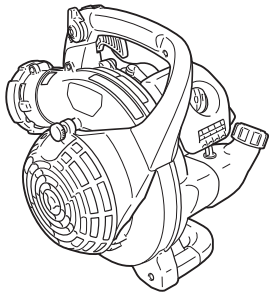

1

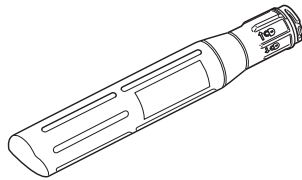

2



3

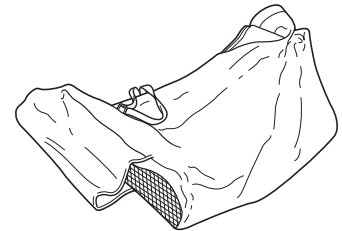

4

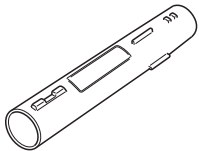

5

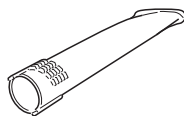

6

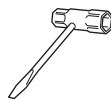

7

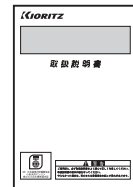

8



9

| 番号 | 部品名称 | 個数 | 番号 | 部品名称 | 個数 |
|-----|-------|----|-----|----------------|----|
| (1) | 製品本体 | 1 | (6) | 扇形噴管 | 1 |
| (2) | 吸引パイプ | 1 | (7) | ソケットレンチ(13×19) | 1 |
| (3) | 曲噴管 | 1 | (8) | 取扱説明書 | 1 |
| (4) | バッグ | 1 | (9) | 保証書 | 1 |
| (5) | 元噴管 | 1 | | | |

2. 各部の名称と機能

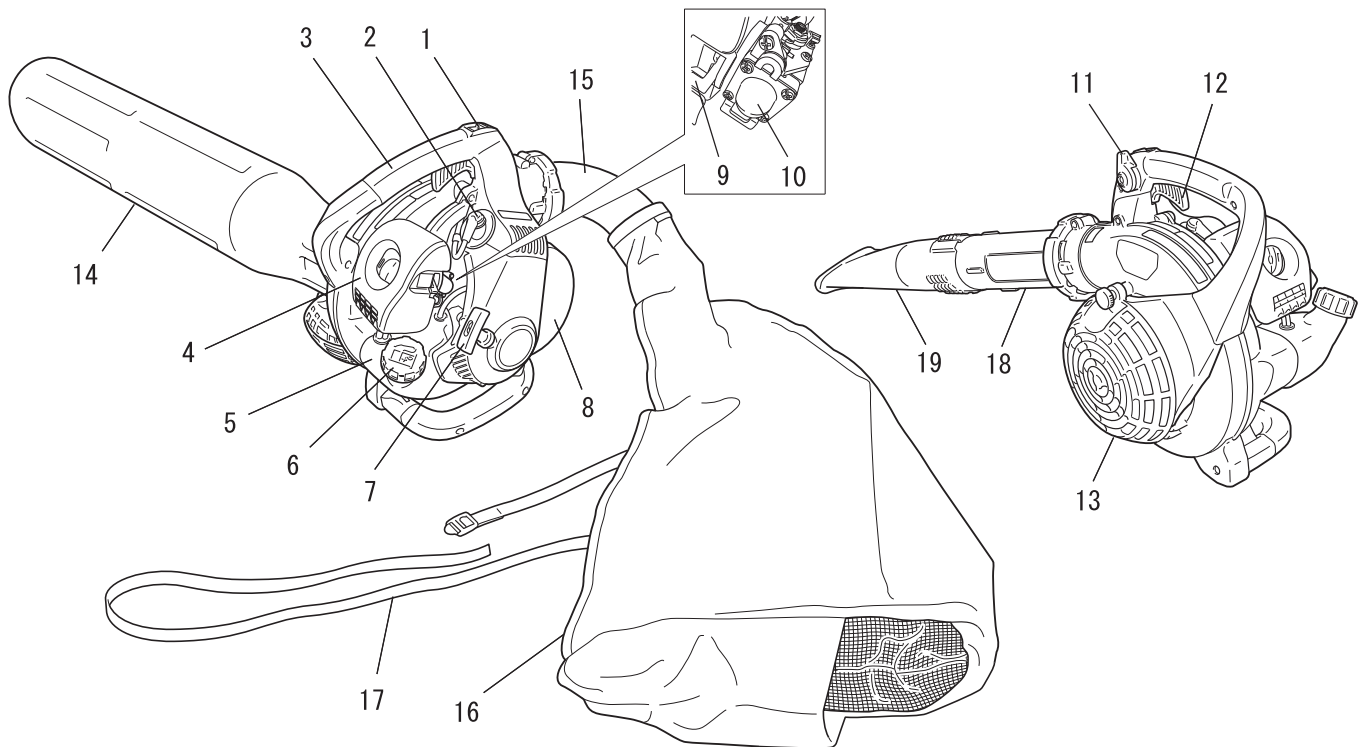

- | | |
|--------------------|---|
| 1. ストップスイッチ | - エンジンを停止するときのスイッチです。 |
| 2. スパークプラグ | - エンジンシリンダ内の混合気に点火する部品です。 |
| 3. ハンドル | - 作業時、本体を操作するために握ります。 |
| 4. エアクリーナ | - エンジンに供給される空気をきれいにします。 |
| 5. 燃料タンク | - 燃料を入れる容器です。 |
| 6. 燃料タンクキャップ | - 燃料タンクを密閉するふたです。 |
| 7. スタータグリップ | - エンジンを始動するときに使用します。 イースタート |
| 8. マフラカバー | - 高温の消音器（マフラ）をカバーしています。 |
| 9. チョークレバー | - 始動時に燃料と空気の混合比を濃くするレバーです。 |
| 10. プライマリポンプ | - 始動前にこのポンプを押して、燃料タンクからキャブレタに燃料を送り込みます。 |
| 11. スロットル固定レバー | - 適切なエンジン回転数に固定できます。 |
| 12. スロットルトリガ | - エンジン回転数を調節します。 |
| 13.ハウジングカバー | - 吸引パイプを装着しないとき、カッターに触れないようにするカバーです。 |
| 14. 吸引パイプ | - 落ち葉や小枝、刈ったあとの芝を吸い込むパイプです。 |
| 15. 曲噴管 | - 細断した落ち葉などをバッグに送る噴管です。 |
| 16. バッグ | - 細断した落ち葉などを収納するバッグです。 |
| 17. 肩掛けバンド | - バッグを持ち上げるための、肩に掛けるバンドです。 |
| 18. 元噴管（ブLOWER仕様） | - 噴管を接続し長くします。 |
| 19. 扇形噴管（ブLOWER仕様） | - 色々なゴミや落ち葉などを吹き払う噴管です。 |

3. 作業前の準備

3-1. 組立



警告

- ◆ エンジン運転中に、組立、修理はしないでください。
- ◆ 製品には、ハウジングカバーが正規の位置に組み込まれるか、吸引パイプが組付けられたときだけ、エンジンの始動、運転ができるようにスイッチが装備されています。スイッチを曲げたり壊したりしないでください。
- ◆ 取扱説明書をよく読んで、正しく組立ててください。
- ◆ 誤って組立てた製品を使用すると、事故や重傷を負う原因となります。



吸引パイプの組付け【バキューム仕様】

重要

- ◆ ハウジングカバー、吸引パイプ、噴管類を確実に組付けずに、製品を運転しないでください。
- ◆ エンジンが始動しないときは、吸引パイプがハウジングに正しく組付けられているか点検してください。

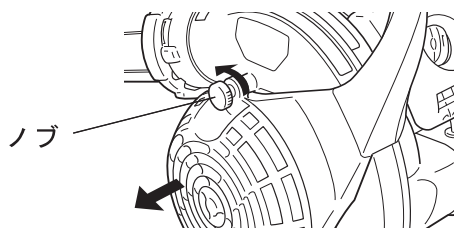

1. ハウジングカバーが外れるまで、ノブを左回転方向に回してください。吸引パイプを組付けるために、カバーを開けてください。

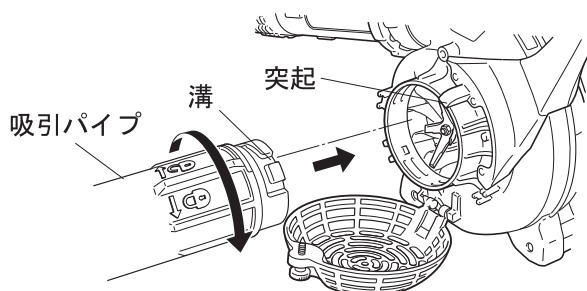

2. ハウジングカバーを開けたまま、ファンケースの突起に吸引パイプの溝を合わせて押し込んでください。吸引パイプを右回転方向にロックするまで回してください。

バッグの組付け【バキューム仕様】

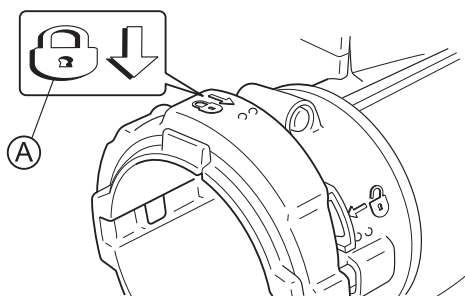

1. 製品を正立させ、Aのマークが真上にきていることを確認してください。

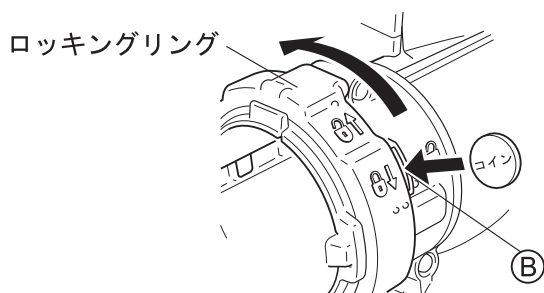

2. 真上にきていない場合は、Bにコインなどを押し込んだままロックリングを左回転方向に回し、Aのマークが上にくるようにしてください。

3. 作業前の準備

3. ロッキングリングの切欠に、曲噴管の突起を合わせ、押し込んでください。

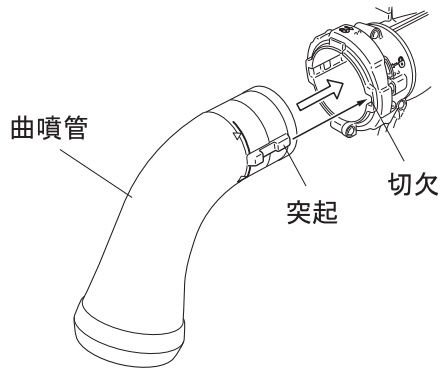

4. ラインを目安にファンケースの奥まで入れてから、ロッキングリングを右回転方向にロックするまで回してください。

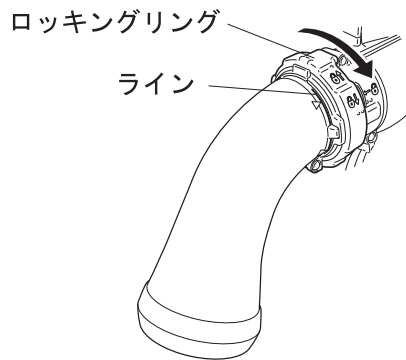

5. バッグの入り口を開け、曲噴管の端に面ファスナーでしっかり取付けてください。

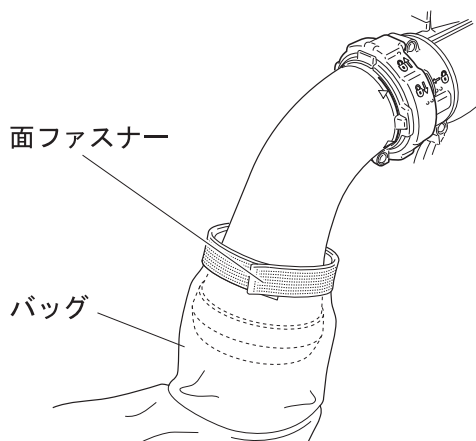

噴管の組付け【ブロー仕様】

1. 製品を正立させ、Aのマークが真上にきていることを確認してください。

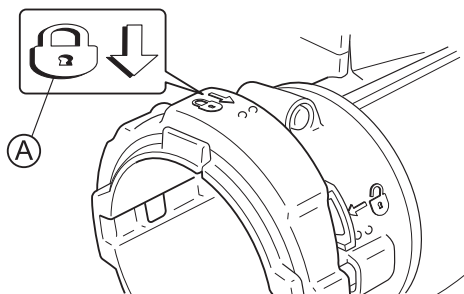

2. 真上にきていない場合は、Bにコインなどを押し込んだままロッキングリングを左回転方向に回し、Aのマークが上にくるようにしてください。

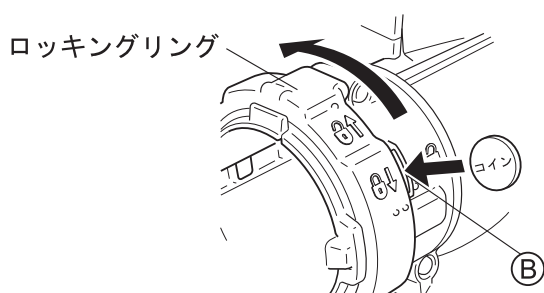

3. 作業前の準備

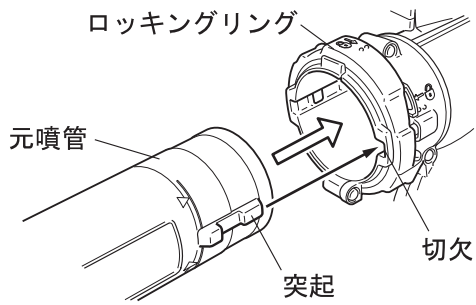

3. ロックリングの切欠に、元噴管の突起を合わせ、押し込んでください。

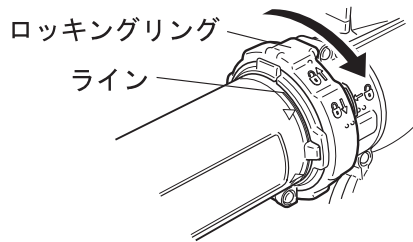

4. ラインを目安にファンケースの奥まで入れてから、ロックリングを右回転方向にロックするまで回してください。

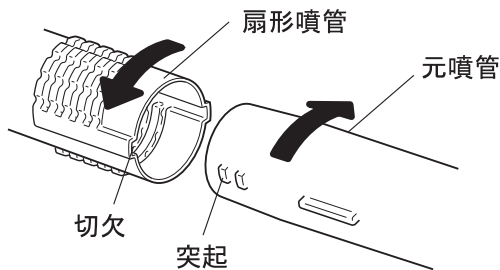

5. 元噴管の突起に、扇形噴管の切欠を合わせて押し込み、右回転方向に回し、組付けてください。
6. 最後に各部がしっかり組付けられているか確認してください。

噴管の取外し

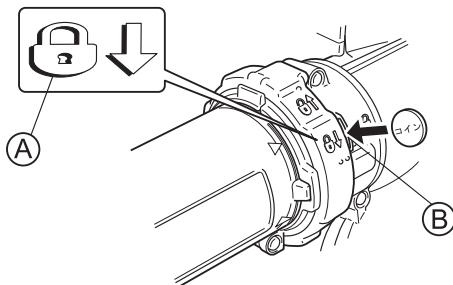

1. 噴管を取外す場合は、B にコインなどを押し込んだままロックリングを左回転方向に回し、A のマークが上にくるようにしてください。

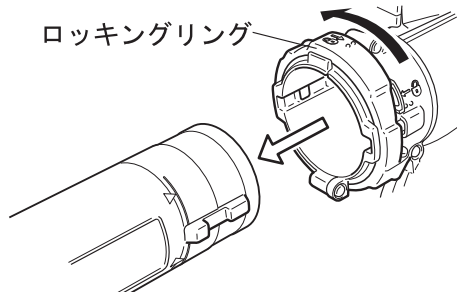

2. ロックリングから噴管を取外してください。

3. 作業前の準備

3-2. 燃料の準備

危険

燃料は非常に引火しやすいので、取扱いを誤ると火災の危険があります。本書の「安全にご使用いただくために」(4～10ページ)記載の「注意事項」をよく読み、必ず守ってください。



◆ 燃料に引火して、火傷や火災を起こすことになります。

警告

- 燃料を補給する際は手動式の燃料補給ポンプを使用し、機体が安定した状態で給油口からこぼさないように注意して補給してください。(電池式の灯油ポンプは使用しないでください)
製品に燃料が少しでもこぼれたら、必ず拭き取ってください。
- 燃料を補給する際は静電気の火花放電を避けるため、補給前に製品および補給用タンクを地面に数分間置くなどして、帯電している静電気をアースしてください。
また、作業者自身も手のひらを地面や金属に接するなどしてアースしてください。
- 燃料を補給した後は燃料タンクキャップを確実に締付け、必ず燃料パイプ、燃料系グロメット、燃料タンクキャップ周辺から燃料の漏れ、にじみがないことを確認してください。燃料の漏れ、にじみがある場合は直ちに使用を中止し、お買い求めの販売店に修理を依頼してください。

◆ 燃料に引火して、火傷や火災を起こす原因となります。

重要

混合燃料は劣化しやすいので、使用する分量だけ混合してください。燃料の混合は、製品の燃料タンクで行なわないで、ポリミックス(別売品)を使用して、よく混合してください。

燃料

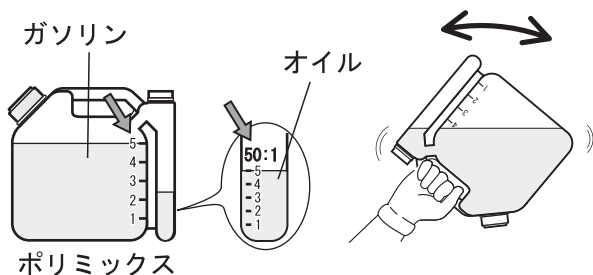

- ◆ 燃料はレギュラーガソリン(アルコール混入燃料はゴム製部品の劣化を早めます)と、2サイクルエンジンオイルを混合した「混合燃料」です。
- ◆ 2サイクルエンジンオイルはJASO性能分類により「FB・FC・FD」の3種に分類され容器に表示しています。「FA」はJASOの旧規格で定められていました。共立純正2サイクル専用オイルは「FC」です。
- ◆ 2サイクルエンジンオイルの種類により以下の比率で混合してください。

FC・FD ; [50 : 1]
FA・FB ; [25 : 1]

表1 2サイクルエンジンオイルの種類と混合比

| ガソリン (L) | 2サイクルエンジンオイル (mL) | |
|-------------|-------------------|--------|
| | 50 : 1 | 25 : 1 |
| 2 | 40 | 80 |
| 4 | 80 | 160 |
| 5 | 100 | 200 |

3. 作業前の準備

燃料補給

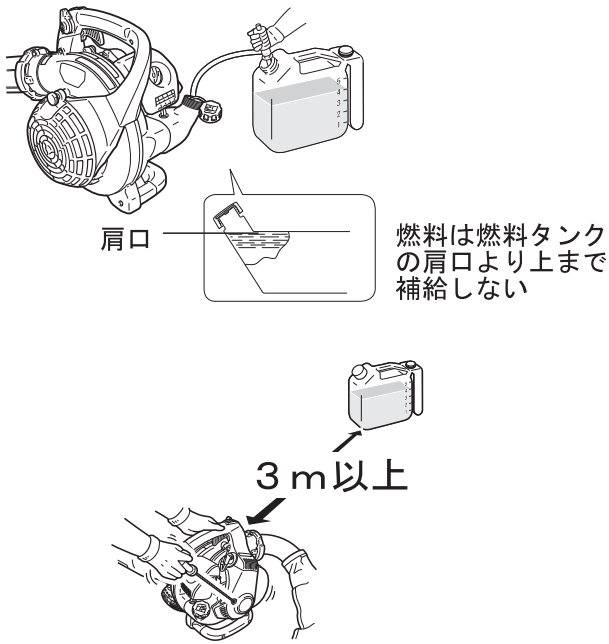

- ◆ 燃料の補給作業は、必ず風通しの良い所で行なってください。
- ◆ 燃料の補給作業は、製品と補給用タンクを地面に置いて行ってください。トラックの荷台の上などでは行なわないでください。
- ◆ 燃料は必ず燃料タンクの肩口以下に補給してください。
- ◆ 燃料タンクには、外気との間に圧力差が生じています。燃料を補給するときは、燃料タンクキャップをすこしゆるめて、圧力差を取除いてください。
- ◆ 燃料タンクのキャップを開け、手動式の燃料補給ポンプなどでこぼさないように混合燃料を入れてください。(電池式の灯油ポンプは使用しないでください)
- ◆ 燃料が少しでもこぼれたら、必ず拭き取ってください。ただし湿度が低いときは、乾いた布で拭くと静電気を帯びやすいので、水を湿らせた布で拭き取るようにしてください。
- ◆ エンジンを始動する前に、燃料を補給した場所から3 m 以上移動してください。
- ◆ 補給用タンクは火気のない日陰に置いてください。

4. エンジンの運転

4-1. エンジンの始動

警告

エンジンを始動する場合は、「安全にご使用いただくために」(4 ページ以降)記載の注意事項を守って正しく操作してください。

◆「注意事項」を守らないと、死亡を含む傷害や事故を負う原因となります。

注意

スタータグリップを引いてから、遅れてエンジンが始動することがあるので、注意してください。

◆ 思わぬトラブルによりケガをする恐れがあります。

重要

- 噴管なしで運転しないでください。エンジン不調の原因となります。
- スタータグリップを引くときは、まず軽く引出し更に素早く引いてください。引きヒモの2 / 3 以上は引出さないでください。
- スタータグリップを戻すときは、途中で手から離さないでください。
- アイドリング(低速運転)に戻さずにエンジンを停止すると、故障する恐れがあります。緊急時以外は必ずアイドルリング(低速運転)状態にして停止してください。
- エンジン始動操作のときに最初の爆発音が聞こえたら、チョークレバーを戻して再度スタータグリップを引くと始動します。最初の爆発音を聞き逃さないようにしてください。

冷えたエンジンの始動

(長期保管の後には、スパークプラグキャップを接続してください。)

エンジンの始動には、冷えたエンジンの場合と暖まっているエンジンの場合があります。冷えたエンジンの始動は次のようにしてください。

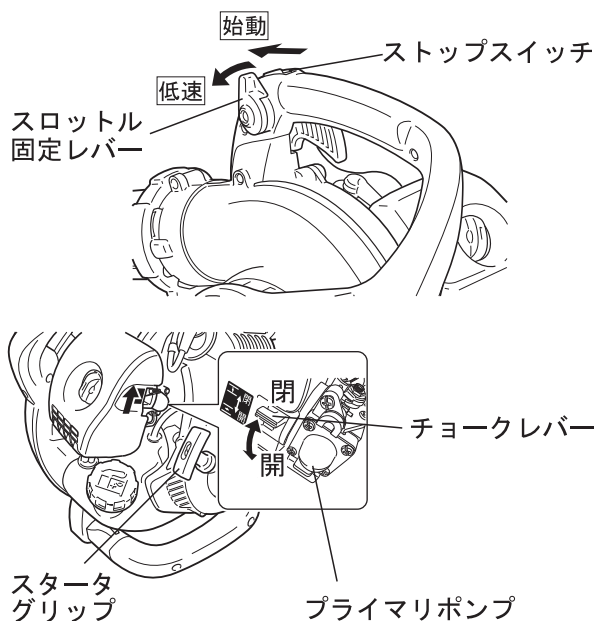

1. 製品を平坦な地面に置き、噴管など作業に必要な部品が組付けられていることを確認してください。
2. ボルトやナット、ネジ類にゆるみがなく、燃料タンクキャップがしっかり締付けられていることを確認してください。
3. 燃料が漏れていないことを確認してください。
4. ストップスイッチを「始動」の位置にしてください。
5. スロットル固定レバーを「低速」の位置にしてください。
6. チョークレバーを「閉」() の位置にしてください。
7. プライマリポンプ内に燃料が吸い上がるまで、プライマリポンプを押す・離すの操作をくり返してください(目安5 ~ 10回)。

4. エンジンの運転

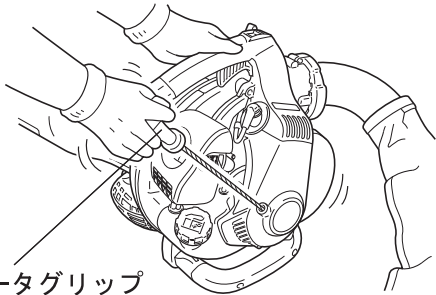

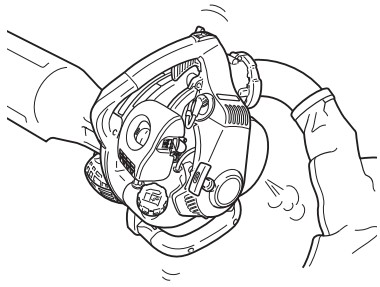

スタータグリッ
エンジンの暖機運転

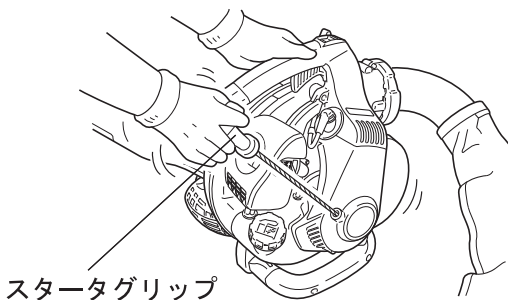
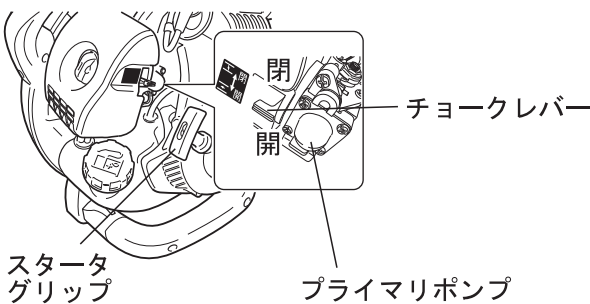
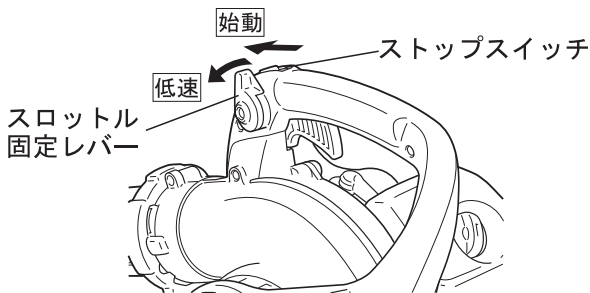

暖まっているエンジンの始動



8. 周囲の安全を確認して、図のようにハンドルをしっかり押え、スタータグリッを数回引いてください。
9. 爆発音がし、すぐに止まった場合は、チョークレバーを「開」() の位置に戻して、更にスタータグリッを引き始動させてください。
10. 上記9. の操作ですぐにエンジンが始動したら、チョークレバーを徐々に「開」() に戻してください。
11. 低速のままでしばらく暖機運転をしてください。

1. エンジンが始動したら、2～3分間、アイドリング(低速運転)で暖機運転を行なってください。
2. 暖機運転は、エンジン内部の潤滑を円滑にします。特に冷えているときは、充分に行なってください。
3. 噴管を取付けない状態での運転は絶対に行なわないでください。

1. ストップスイッチを「始動」の位置にしてください。
2. スロットル固定レバーを「低速」の位置にしてください。

3. チョークレバーが「開」() の位置にあることを確認してください。
4. 燃料タンクがカラでなければ、スタータグリッを引いてエンジンを始動させてください。
5. 燃料がプライマリポンプ内に見えないときは、プライマリポンプ内に燃料が吸い上がるまで、プライマリポンプを押す・離すの操作をくり返してください。(目安5～10回)

6. 周囲の安全を確認して、図のようにハンドルをしっかり押え、スタータグリッを引いてエンジンを始動させてください。

4. エンジンの運転

4-2. エンジンの停止

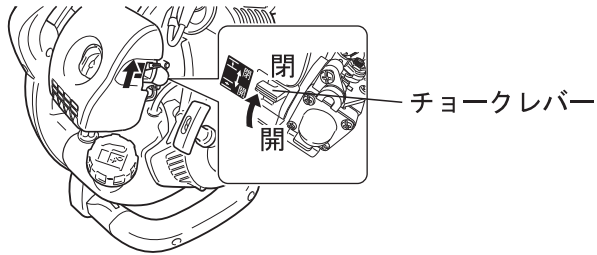
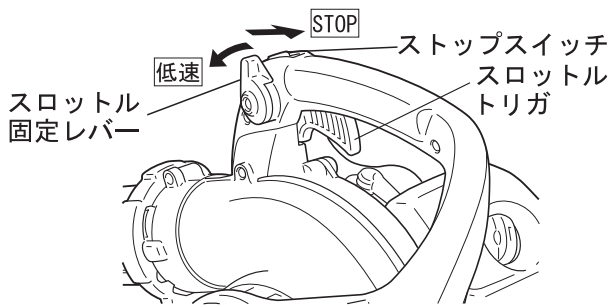

1. スロットル固定レバーを「低速」の位置にしてください。
 2. スロットルトリガを握っている場合は離し、エンジンをアイドリング（低速運転）状態にしてください。
 3. ストップスイッチを「停止」(STOP)の位置にしてください。
 4. 緊急の場合は、直ちにストップスイッチでエンジンを停止してください。
 5. エンジンが停止しないときはチョークレバーを「閉」(閉)の位置にしてください。エンジンは失速し停止します。(応急停止)
- * ストップスイッチでエンジンが停止しなかった場合は、製品を再び使用する前に、お買い求めの販売店に点検と修理を依頼してください。

5. 運転

5-1. バキュームの運転

重要

- バキュームの作業は高速での運転が効果的です。
- 石、堅い木片、太い枝、ひも、空き缶などを吸い込んでしまう恐れのある場所では使用しないでください。このような場所では、まず落ち葉や小枝などをブロー仕様で一ヶ所に集めてから、バキューム仕様で吸引してください。
- 砂や砂混じりの土、または碎石といったような磨耗を引き起こす物を吸引すると、ファンやファンケースがすぐに磨耗してしまう恐れがあります。また腐葉土化した粘着性のある落ち葉などを吸引すると、ファンケースやパイプが詰まる恐れがありますのでご注意ください。

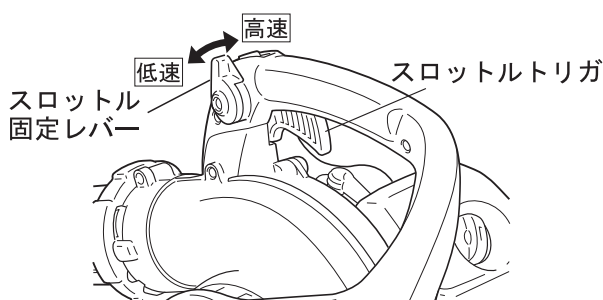

1. 2～3分間スロットル固定レバーを「低速」の位置にし、エンジンを暖めてください。
2. 右肩に肩掛けバンドを掛けてください。
3. 長時間高速で運転したい場合は、スロットル固定レバーを「高速」の位置にすると、スロットルトリガを握らなくても高速で運転できます。
4. 吸引パイプ末端を下向きにしてください。
5. バッグの中身がいっぱいになったり重くなった場合はエンジンを停止し、バッグを曲噴管から取外して中身を空にしてください。

5-2. ブローの運転

重要

- スロットルトリガでエンジン回転数を調節すると、風速も回転数に応じて変化します。スロットル固定レバーを作業に合った位置にセットすると、一定の風速で作業できます。エンジン回転数が高ければ高いほど、騒音も高くなることにご注意ください。
- 製品は、3,000～7,500 r/minの範囲で運転されます。作業に応じて、エンジン回転数を調節してください。
- エンジンの過回転による損傷を防ぐため、噴管はふさがらないでください。

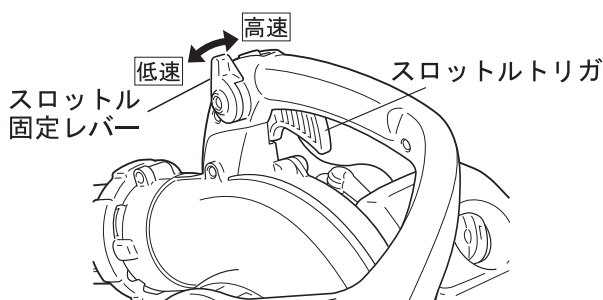

1. 2～3分間スロットル固定レバーを「低速」の位置にし、エンジンを暖めてください。
2. スロットルトリガを握ったり離したりして、エンジン回転数を調節できます。
3. 長時間高速で運転したい場合は、スロットル固定レバーを「高速」の位置にすると、スロットルトリガを握らなくても高速で運転できます。

5. 運転

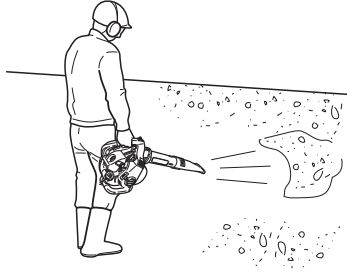

4. 枯れ葉や花壇のゴミ・枯れ草などを掃除する場合は、低速で作業してください。
歩道、中庭、車道などを掃除する場合は、余裕のある中速で作業してください。
パーキングエリアやスタジアムの空缶・空瓶などを掃除する場合は、更に余裕のある高速で作業してください。
5. 噴管末端を下向きにしてください。

6. 点検・整備

6-1. 点検・整備の目安

お買い求め頂いた製品を調子よく安全にご使用いただくために、定期的に点検・整備を行なってください。

重要

年単位および月単位の整備間隔については、実際の使用状況と経験から判断し必要に応じて点検・整備の回数を増やしてください。

| 点検・整備箇所 | 点検・整備内容 | 掲載ページ | 毎回 | 毎月 | 毎年 |
|-------------|-----------------|-------|----|----|----|
| リコイルスタータ | 点検 | — | | | |
| エアフィルタ | 点検 / 清掃 / 交換 | 24 | | | |
| 燃料系統 | 点検 | 26 | | | |
| 燃料フィルタ | 点検 / 交換 | 24 | | | |
| スパークプラグ | 点検 / 清掃と調整 / 交換 | 25 | | | |
| キャブレタ | 点検 | 26 | | | |
| シリンダフィン | 点検 / 清掃 | 25 | | | |
| マフラ | 点検 / 増し締め / 清掃 | 26 | | | |
| カッター | 点検 / 清掃 | 27 | | | |
| バッグ | 点検 | 27 | | | |
| ネジ、ボルト、ナット類 | 点検 / 増し締め / 交換 | — | | | |

6. 点検・整備

6-2. 点検・整備要領

重要

- 作業が終了した後は、製品をよく清掃し常に最良の状態に点検・整備しておくことが、次回の作業を順調に進めるのに最も大切なことです。
- 使用後は、必ずエアフィルタを清掃してください。
- 燃料タンクは常に清掃しておきます。燃料タンクにゴミや砂などが入らないようにしてください。
- 燃料フィルタが汚れていると、エンジン不調の原因となります。
- 燃料フィルタの点検・交換時は、燃料フィルタが燃料タンクの底面に届いていることを確認してください。
- スパークプラグは締付け過ぎないでください。
- エンジン冷却風の入口や、シリンダフィンにゴミなどが詰まると、エンジン焼き付きの原因となります。
- シリンダ排気口とマフラのカーボンの堆積は、エンジン出力低下の原因となります。マフラの出口を点検してください。
- ご不明な点については、お買い求めの販売店にご相談ください。

エアフィルタの点検 / 清掃

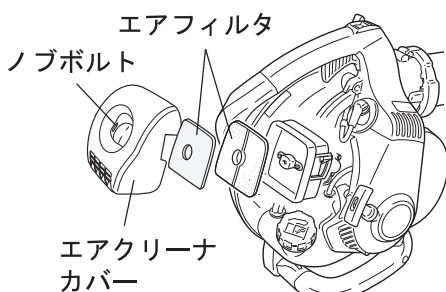

1. チョークレバーを「閉」() の位置にしてから、ノブボルト、エアクリーナカバー、エアフィルタを取外してください。
2. エアフィルタのゴミを落とし、軽くホコリを払ってください。エアフィルタが破損している場合は交換してください。
3. エアフィルタをクリーナケースに戻し、エアクリーナカバーを取付けてください。

燃料フィルタの点検 / 交換

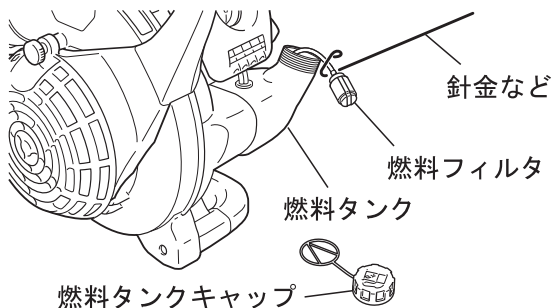

1. 燃料タンクキャップを外してください。
2. 針金などを使用して、燃料パイプに傷をつけないように燃料フィルタを燃料タンクの給油口から取出してください。
3. 燃料が劣化していたり、水分やゴミが混入している場合には、燃料を交換してください。
4. 上記3. の場合にはタンク内や燃料フィルタ、燃料パイプも洗浄してください。
5. 燃料フィルタ部分が黒く硬くなっている場合は汚れていますので、燃料パイプから古い燃料フィルタを取外し、新しい燃料フィルタと交換してください。
6. 燃料フィルタが燃料タンクの底面に届いていることを確認してください。
7. 点検・交換後は、燃料タンクキャップを確実に締付けてください。

6. 点検・整備

スパークプラグ関連の点検

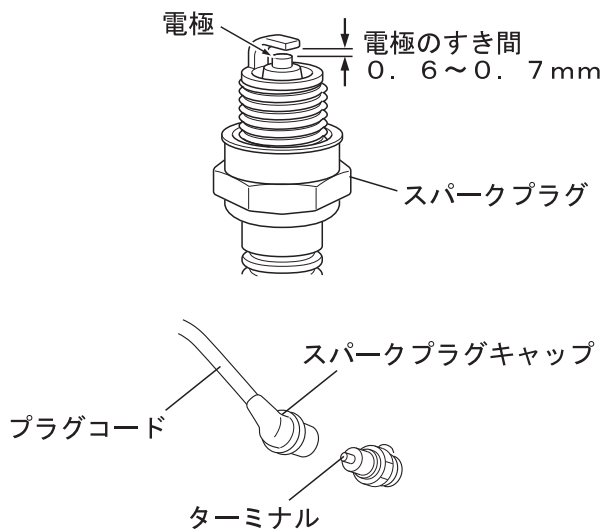

1. 付属のソケットレンチ(19mm)でスパークプラグを外してください。
2. 電極やターミナルが摩耗しているとき、すき間が規定寸法(0.6~0.7mm)でないとき、また電極の周囲にオイルや堆積物が付いているときは、新品と交換してください。
3. スパークプラグは、付属のソケットレンチでしっかり締付けてください。
参考：締付けトルクは15~17 N・m (150~170 kgf・cm)です。
4. スパークプラグキャップの接続に異常がないか、プラグコードやスパークプラグキャップにヒビ割れ、ピンホールなどがいないかを点検します。

シリンダフィンと冷却システムの保守

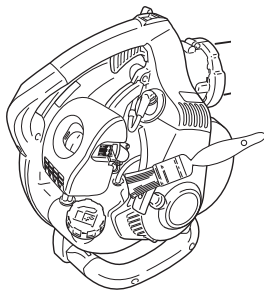
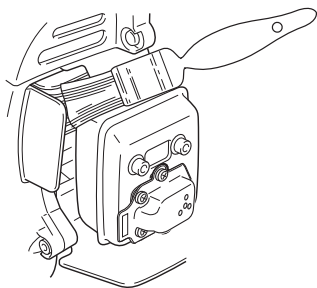
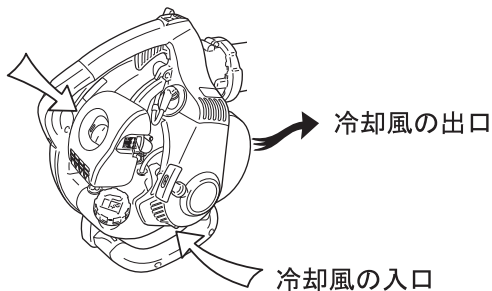

1. マフラカバーのボルト(2個)を六角レンチで外し、エンジンからマフラカバーを取外してください。
2. シリンダフィンは常に清掃してください。
シリンダフィンの中に物が詰まると、エンジンがオーバーヒートする恐れがあります。木の棒などを使って、芝、泥、葉、その他のゴミ屑をシリンダフィンの中から取除いてください。
3. エンジンの底部と燃料タンクの間にある、冷却風の入口の周りに付いたゴミなどを取除いてください。
4. シリンダフィンは薄くて割れやすいので、清掃するときは金属の棒などで衝撃を与えないようにしてください。
5. マフラカバーをボルト(2個)で取付けてください。

6. 点検・整備

燃料系統の点検

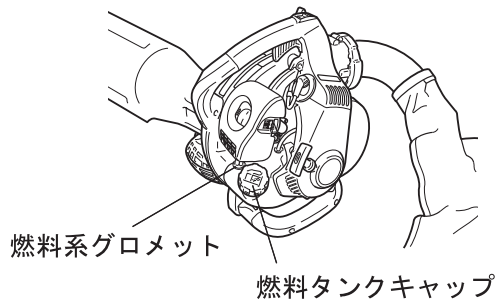

1. ご使用前に燃料を補給した後、燃料タンクキャップを確実に締付け、燃料パイプ、燃料系グロメット、燃料タンクキャップ周辺から燃料の漏れ、にじみがないことを確認してください。
2. 燃料の漏れ、にじみがある場合は、火災の原因となりますので、直ちに使用を中止し、お買い求めの販売店に修理を依頼してください。

マフラの点検

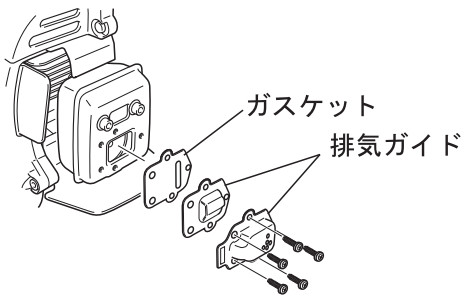

1. マフラカバーのボルト（2個）を六角レンチで外し、エンジンからマフラカバーを取外してください。
2. 排気ガイド、ガスケットのボルト（5個）をプラスドライバーで外し、マフラから排気ガイド、ガスケットを取外してください。
3. 排気ガイドの排気出口のカーボンを取除いてください。エンジンの性能を一定に保つため、この作業は定期的実施してください。
4. 排気ガイド、ガスケットをボルト（5個）で取付けてください。
5. マフラカバーをボルト（2個）で取付けてください。

キャブレタの調整

重要

- ♦ 工場出荷時にキャブレタはエンジンの性能を最も良く引出せるよう設定されていますが、次のような場合にはキャブレタの調整をしてください。
 - 1) エンジンが始動しない。
 - 2) 回転が持続せず停止する。
 - 3) 回転が変動する。
- ♦ キャブレタの調整は専門的な知識が必要です。不必要にキャブレタを調整しないでください。
- ♦ アイドリング（低速運転）の調整は可能です。アイドリングの調整をするときは、必ず噴管類を取付けて行ってください。
- ♦ アイドル調整ネジは締めすぎないこと。強く締めすぎると、キャブレタが破損します。
- ♦ アイドル調整ネジは、エンジンが停止しないように再調整してください。

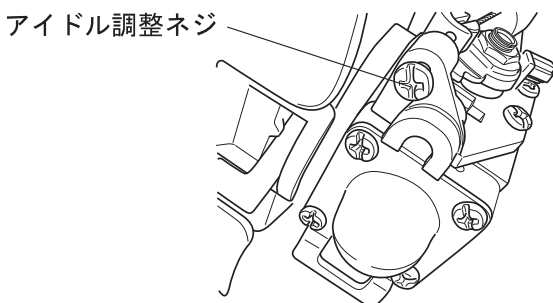

キャブレタ調整を行なう前に、エアクリーナの清掃 / 交換を行ない、エンジンを数分間運転してください。

アイドル調整ネジ

1. アイドリング（低速運転）の回転数を調整するときは、キャブレタ本体のアイドル調整ネジを回して調整してください。

調整してもエンジン回転不調の場合は、お買い求めの販売店へご相談ください。

6. 点検・整備

カッターの点検

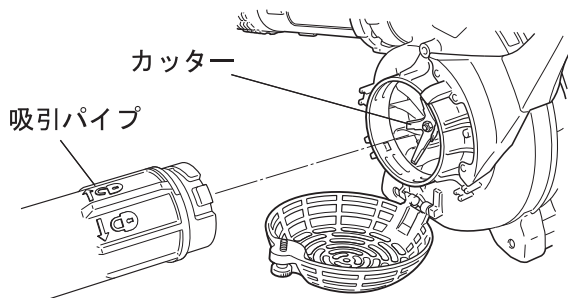

1. エンジンを停止し、スパークプラグキャップを外し、吸引パイプを抜いてください。
2. カッターにたまっているゴミや落ち葉を取除き、カッターが破損していないかよく点検してください。

バッグの点検

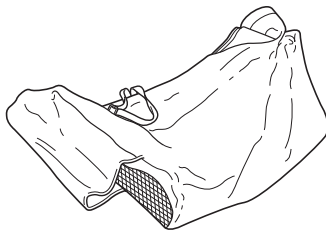

1. バッグからゴミや落ち葉を取出し、裂けや破れがないか点検してください。ファスナも同時に点検してください。

6-3. 故障診断表

| 故障内容 | 故障診断 | 原因 | 対策 |
|------------------------------|---------------------------------|---|--|
| エンジンが始動困難 または始動しない | キャブレタに燃料がない | 燃料フィルタの目詰まり 燃料系統の目詰まり キャブレタの不良 | 清掃か交換 清掃 販売店へ依頼 |
| | キャブレタに燃料がある | キャブレタの不良 燃料の変質 | 販売店へ依頼 新しい燃料と交換 |
| | クランク軸が回転しない | エンジン内部の故障 | 販売店へ依頼 |
| | スパークプラグが汚れている、濡れている または発火しない | 燃料の変質 電極の間隔が正しくない カーボンが付着している 電氣的障害 | 新しい燃料と交換 調整か交換 清掃か交換 販売店へ依頼 |
| エンジンは始動するが加速できない または加速不十分 | | エアフィルタの汚れ 燃料フィルタの汚れ 燃料通路の詰まり キャブレタの不良 スパークプラグの不良 排気口・マフラ出口の詰まり | 清掃か交換 清掃か交換 販売店へ依頼 販売店へ依頼 清掃、調整か交換 清掃 |

- 点検・整備には専門的な知識が必要です。ご自分で点検・整備や故障対策ができない場合は、むやみに製品を分解しないで、お買い求めの販売店にご相談ください。
- 表中に記載されていない故障の場合など、ご不明な点はお買い求めの販売店にご相談ください。
- 補用品や消耗品は、必ず純正部品または指定品を使用してください。他社部品あるいは指定品以外の部品を使用すると、故障の原因となる場合があります。

6. 点検・整備

6-4. 長期保管（30日以上）



警告

燃料ガスが充満している密閉された場所や、裸火、火花があるそばに保管しないこと。

◆ 火災の原因となります。

重要

・ この取扱説明書は、いつでも読めるよう保管してください。

製品を長期間（30日以上）にわたって保管する場合は、以下に示す保管の際の整備を必ず実施してください。

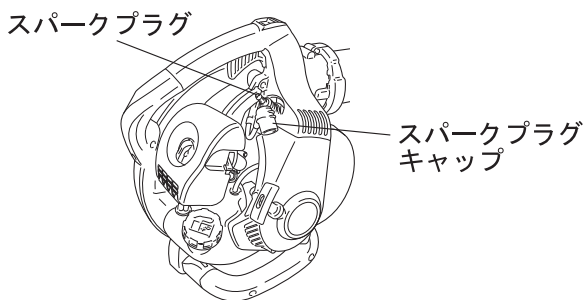
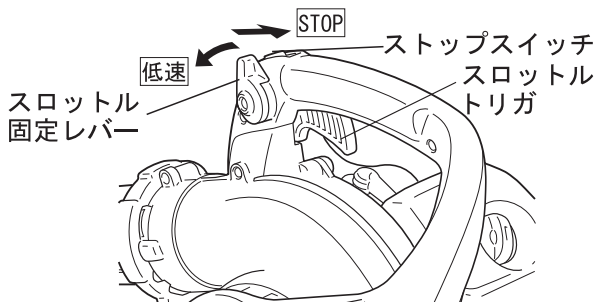
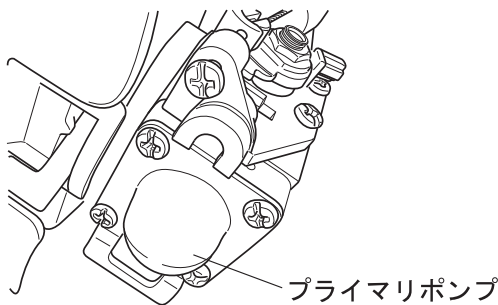

1. 燃料タンクを完全にカラにしてください。
 - A. 燃料タンク内に燃料を抜き取ってください。
 - B. プライマリポンプを押す・離すの操作を数回繰り返して、プライマリポンプの燃料を抜きます。
 - C. エンジンを始動し、自然に停止するまで運転してください。
2. スロットル固定レバーを「低速」の位置にしてください。
3. ストップスイッチを「停止」(STOP)位置にしてください。
4. 本書に定められた定期的な点検をしてください。
5. 製品のすべての部分を検査し、調節してください。スクリュー・ナット類が締まっているか確認し、ゆるんでいる場合は増し締めしてください。
 - A. 必要ならば掃除をし、修理をしてください。
 - B. サビ止めに、金属部分には薄く機械油を塗ってください。
6. スパークプラグを外し、その取付穴から適量（10 mL程度）の、新しくきれいな2サイクルエンジンオイルをシリンダに入れてください。
 - A. スパークプラグの取付穴の上にきれいな布を掛けてください。
 - B. スタータグリップを2、3回引いて、エンジンオイルをシリンダ内に行き渡らせてください。
7. スパークプラグを取付けてください。（スパークプラグキャップは接続しないでください。）
8. 製品が充分冷えて乾いてから、子供の手が届かないホコリの少ない乾燥した場所に保管してください。

製品や部品を廃棄するときは、販売店にご相談するか、自治体の指導に従ってください。

7. 仕様

| 型式名 | | PBVE255 |
|---|-------------------------------------|---|
| 項目 | 単位 | |
| 質量 (噴管・噴頭類、燃料を除く) | kg | 4.4 |
| 容量 燃料タンク | L | 0.47 |
| 外形寸法 長さ×幅×高さ (噴管・噴頭類を除く) | mm | 340 × 260 × 350 |
| エンジン 形式 排気量 キャブレタ形式 点火方式 スパークプラグ 始動方式 | mL | 空冷 2 サイクル単シリンダ 25.4 ダイヤフラム式 フライホイールマグネット電子点火方式 NGK BPM8Y リコイルスタータ  |
| 燃料混合比 | | [レギュラーガソリン : 2 サイクルエンジンオイル] FC・FD ; [50:1] FA・FB ; [25:1] |
| 送風機 基準回転数 送風機平均風量 送風機最大風速 | r/min m ³ /min m/s | 7,320 8.5 70.4 |

この仕様は製品の改良のため予告なしに変更することがあります。

8. その他

8-1. 補用品と消耗品

| 部品名称 | 部品番号 | 備考 |
|-----------------|-----------------------|---------------|
| エアフィルタ | A 2 2 6-0 0 0 3 5 0 | フェルト |
| エアフィルタ | A 2 2 6-0 0 0 3 7 0 | スポンジ |
| 燃料フィルタ | 1 3 1 2 0 5-0 7 3 2 0 | |
| スパークプラグ | 1 5 9 0 1 0-1 9 8 3 0 | NGK B P M 8 Y |
| ソケットレンチ | 8 9 5 4 1 0-0 6 9 6 0 | |
| 50:1 2サイクル専用オイル | B 1 0 5-0 1 0 1 0 0 3 | 1 L |
| 50:1 2サイクル専用オイル | B 1 0 5-0 1 0 0 4 0 3 | 400mL |

8-2. アクセサリ類（別売品）

| 部品名称 | 部品番号 | 備考 |
|-----------|-------------------------|------------|
| レインガターキット | 9 9 9 4 4 1 0 0 0 2 5 J | 溝クリーニングキット |
| ポリミックス | B 2 0 2-0 0 0 1 5 0 0 | 5 L |
| ポリミックス | B 2 0 2-0 0 0 0 2 0 0 | 2 L |

索引

| | |
|---------------|-------------------------------|
| あ | |
| アース | 16 |
| i スタート | 2 |
| アイドルリング | 18, 19, 26 |
| アイドル調整ネジ | 26 |
| え | |
| エアクリーナ | 12 |
| エアクリーナカバー | 24 |
| エアフィルタ | 23, 24, 27, 30 |
| お | |
| 扇形噴管 | 11, 12 |
| か | |
| ガスカート | 26 |
| 肩掛けバンド | 12 |
| カッター | 27 |
| き | |
| キャブレタ | 23, 26, 27, 29 |
| 吸引パイプ | 11, 12 |
| 曲噴管 | 11, 12 |
| け | |
| 警告表示 | 4, 5 |
| こ | |
| 高温部 | 7 |
| 高電圧部 | 7 |
| 混合燃料 | 16, 17 |
| し | |
| J A S O 性能分類 | 16 |
| 消耗品 | 27 |
| シリンダフィン | 23, 25 |
| シンボルマーク | 4 |
| す | |
| スタータグリップ | 12, 18, 19 |
| ストップスイッチ | 12, 18, 28 |
| スパークプラグ | 7, 12, 23, 25, 27, 28, 29, 30 |
| スパークプラグキャップ | 25 |
| スロットル固定レバー | 12, 18, 21, 28 |
| スロットルトリガ | 12, 21 |
| せ | |
| 静電気 | 6, 16 |
| そ | |
| ソケットレンチ | 11, 25, 30 |
| た | |
| 暖機運転 | 19 |
| ち | |
| チョークレバー | 12, 18 |
| つ | |
| 2 サイクルエンジンオイル | 16, 28 |
| て | |
| 電極 | 7, 25, 27 |
| と | |
| 灯油ポンプ | 16 |
| ね | |
| 燃料 | 6, 16, 17, 27, 28 |
| 燃料系グロメット | 6, 16 |
| 燃料系統 | 23, 27 |
| 燃料タンク | 12, 16, 17, 24, 28, 29 |
| 燃料タンクキャップ | 6, 12, 16, 17 |
| 燃料パイプ | 6, 16 |
| 燃料フィルタ | 23, 24, 27, 30 |
| 燃料補給ポンプ | 16 |

| | |
|-----------|------------|
| の | |
| ノブボルト | 24 |
| は | |
| 排気ガイド | 26 |
| 排気ガス | 7 |
| ハウジングカバー | 12 |
| 発火テスト | 7 |
| バッグ | 11, 12, 27 |
| ハンドル | 12 |
| ふ | |
| プライマリポンプ | 12, 18, 28 |
| プラグコード | 7, 25 |
| ほ | |
| 保護具 | 10 |
| 補用品 | 27 |
| ポリミックス | 16, 30 |
| ま | |
| マフラ | 23, 26 |
| マフラカバー | 12 |
| も | |
| 元噴管 | 11, 12 |
| り | |
| リコイルスタータ | 23 |
| れ | |
| レインガターキット | 30 |
| ろ | |
| ロッキングリング | 13, 14 |



株式
会社

共立

〒 198-8711 東京都青梅市末広町 1-7-2 Tel 0428-32-6181

北海道共立エコー株式会社

〒 004-0041 北海道札幌市厚別区大谷地東 1-2-20

Tel 011-891-2249 (代)

東北共立エコー株式会社

〒 984-0002 宮城県仙台市若林区卸町東 5-1-50

Tel 022-288-0511 (代)

東部共立エコー株式会社

〒 198-0025 東京都青梅市末広町 1-7-2

Tel 0428-32-1091 (代)

中部共立エコー株式会社

〒 452-0031 愛知県清須市西枇杷島町宮前 1-39

Tel 052-502-4111 (代)

西部共立エコー株式会社

〒 701-0221 岡山県岡山市藤田 566-159

Tel 086-296-5911 (代)

九州共立エコー株式会社

〒 816-0943 福岡県大野城市白木原 5-3-7

Tel 092-573-5361 (代)

エコーレンテックス株式会社

〒 198-0025 東京都青梅市末広町 1-7-2

Tel 0428-32-6777 (代)

ご用命の際はご購入いただいた販売店へご連絡ください。